

ΑΡΣΟΣ

ΑΝΑΛΥΣΗ ΟΙΚΙΣΜΟΥ



ΛΙΓΑ ΛΟΓΙΑ ΓΙΑ ΤΟ ΑΡΣΟΣ

Το Άρσος αποτελεί ένα από τα μεγαλύτερα κρασοχώρια της Κύπρου και βρίσκεται στην επαρχία Λεμεσού. Συγκεκριμένα τοποθετείτε στη πλαγιά του βουνού Λαόνα σε υψόμετρο 1790 μέτρων πάνω από την επιφάνεια της θάλασσας, με θέα προς την κοιλάδα Διαρίζου μέχρι τη θάλασσα της Πάφου. Όσον αφορά την ονομασία του χωριού, υπάρχουν 3 εκδοχές. Πρώτη εκδοχή είναι ότι προέρχεται από την αρχαιοελληνική λέξη άλσος λόγω της χαρακτηριστικής του βλάστησης. Δεύτερη εκδοχή προκύπτει από το ιερό Άλσος της θεάς Αφροδίτης που ήταν κτισμένο στο χωριό. Στη τρίτη περίπτωση το χωριό λέγεται αποτελεί μία από τις 4 πόλεις που κτίστηκαν από τον Πτολεμαίο Φιλάδελφο προς τιμή της Αρσινόης.

Ο πληθυσμός του χωριού ξεκίνησε να μειώνεται σταδιακά, λόγω της αστυφιλίας που ξεκίνησε την δεκαετία αυτή από το 1960 όπου υπήρχαν 1016 κάτοικοι μέχρι και σήμερα που απέμειναν γύρω στους 150 με 170 μόνιμους κατοίκους.



ΠΛΗΘΙΣΜΟΣ ΟΙΚΙΣΜΟΥ

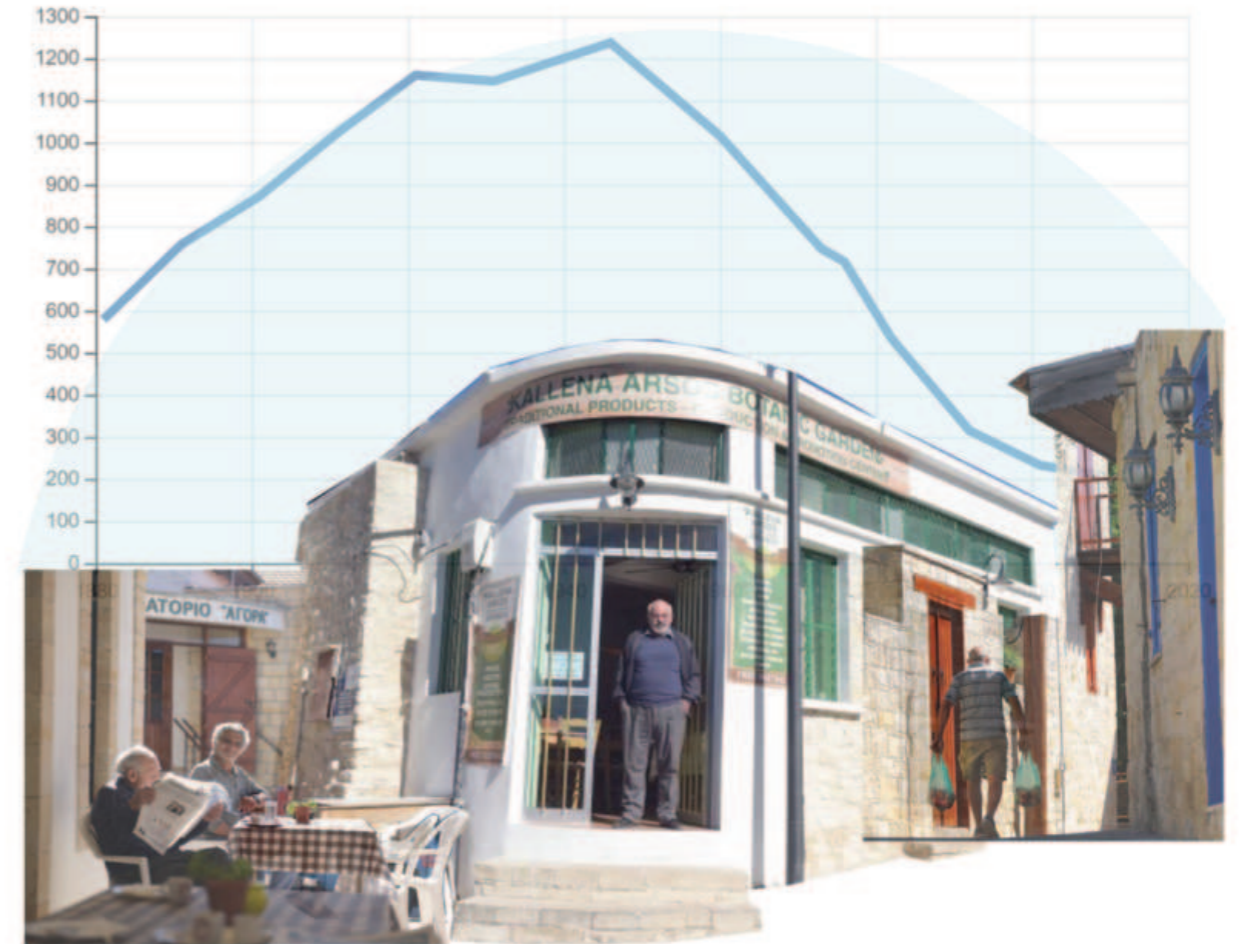

ΑΡΣΟΣ

ΠΟΛΕΟΔΟΜΙΚΗ ΑΝΑΛΥΣΗ

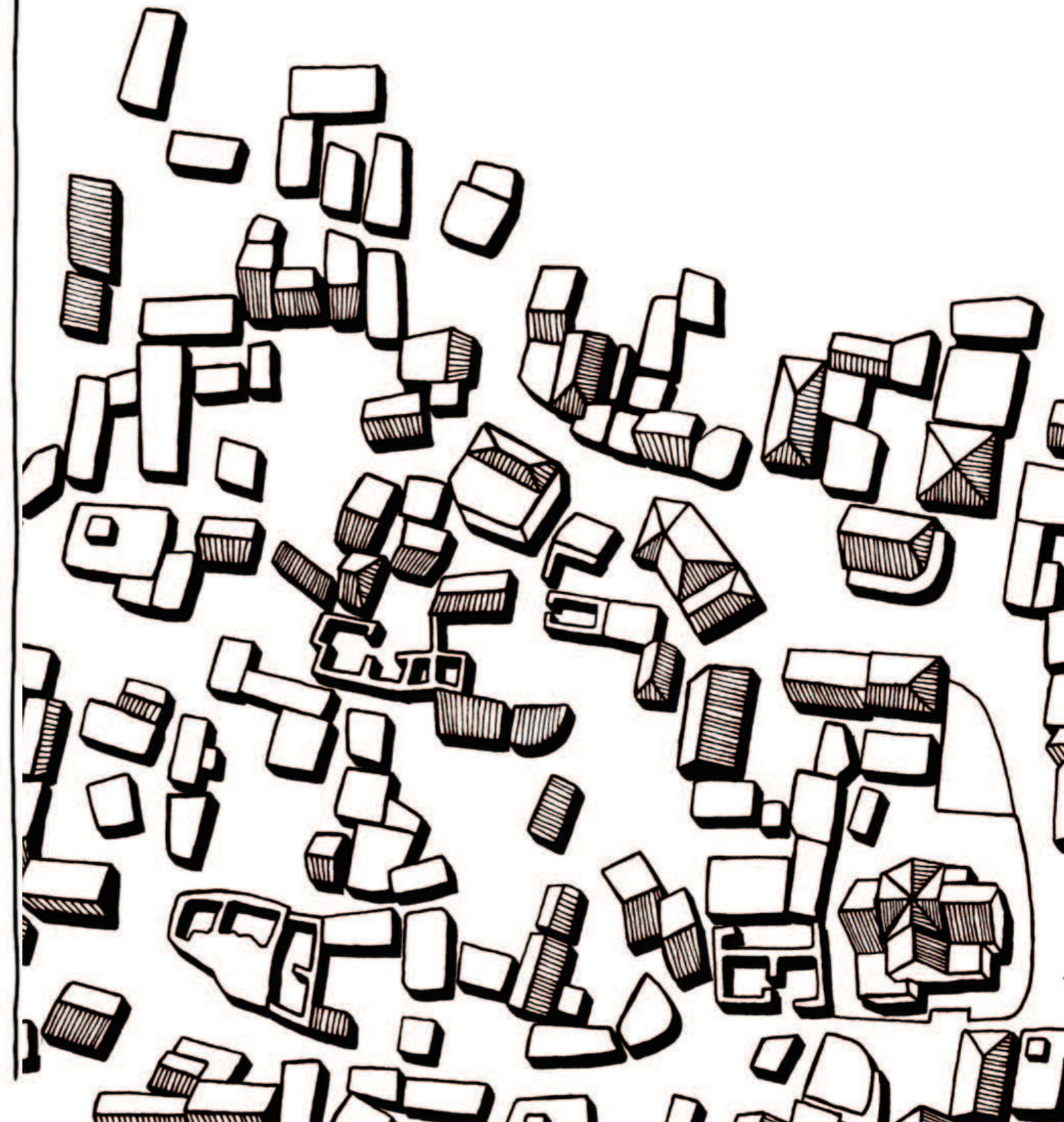

“ ΠΛΑΤΗ ΔΡΟΜΩΝ ”

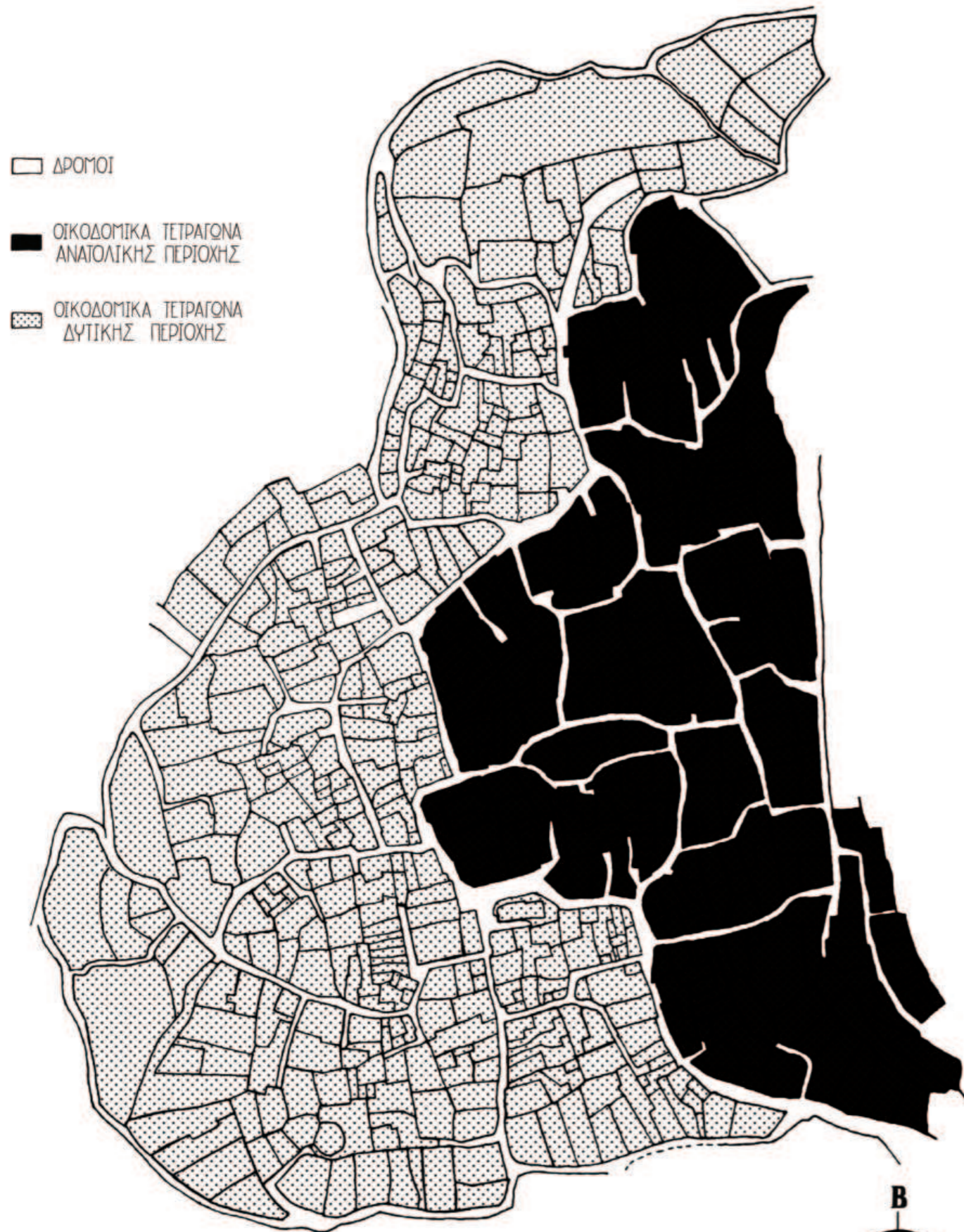

ΕΙΔΗ ΔΡΟΜΩΝ ΜΕ ΒΑΣΗ ΤΟ ΠΛΑΤΟΣ



ΠΕΖΟΣ



ΑΥΤΟΚΙΝΗΤΟ



ΠΕΖΟΣ
ΑΥΤΟΚΙΝΗΤΟ



ΔΥΟ
ΑΥΤΟΚΙΝΗΤΑ

Το Άρσος αποτελεί ένα χωριό με συνολική έκταση 10 000 τ.μ., ενώ η κατοικημένη του έκταση ανέρχεται γύρω στα 140 τ.μ. με περίμετρο 1725 μ. Έχει 27 οικοδομικά τετράγωνα και 35 αδιέξοδα, στα οποία δεν δημιουργείται ιδιαίτερο πλάτωμα, κυρίως οδηγούν σε εισόδους κατοικιών. Όσον αφορά το πλάτος των δρόμων χωρίζεται σε τέσσερις κατηγορίες. Ο κύριος δρόμος είναι αυτός που διασχίζει το χωριό και το πλάτος του είναι ικανό να χωρέσει ένα αυτοκίνητο και ένα πεζό. Όμως στο κεντρικό σημείο του χωριού δίπλα από την εκκλησία αλλά και στις εισόδους και εξόδους του χωριού ο δρόμος πλαταίνει και χωράει δύο αυτοκίνητα. Οι υπόλοιποι δρόμοι του χωριού χωρίζονται σε αυτούς που μπορεί να περάσει μόνο ένα αυτοκίνητο και σε αυτούς που δεν μπορεί να περάσει αυτοκίνητο και είναι μόνο για πεζούς.



“ΔΟΜΗΜΕΝΟ ΤΜΗΜΑ ΤΕΜΑΧΙΟΝ”

□ ΠΕΡΙΟΧΗ ΜΕ ΜΙΚΡΟΤΕΡΟ ΥΨΟΜΕΤΡΟ
 □ ΠΕΡΙΟΧΗ ΜΕ ΜΕΓΑΛΥΤΕΡΟ ΥΨΟΜΕΤΡΟ



FEET 100 0 100 200 300 FEET
 METERS 20 0 20 40 60 80 100 METERS



ΕΙΔΗ ΔΡΟΜΟΝ ΜΕ ΒΑΣΗ ΤΗΝ ΥΛΙΚΟΤΗΤΑ



Όσον αφορά την υλικότητα των παραδοσιακών δρόμων υπάρχουν έξι διαφορετικά είδη που είναι, το τσιμέντο, η ακανόνιστη πυκνή τοποθέτηση πέτρας με μικρούς αρμούς ενδιάμεσα, η τοποθέτηση πέτρας ορθογώνιου σχήματος στοιχισμένη σε σειρά, η ακανόνιστη αραιή τοποθέτηση πέτρας με τσιμέντο ενδιάμεσα, τα πέτρινα σκαλοπάτια καθώς και ο συνδυασμός υλικοτήτων.

Το Άρσος χωρίζεται από τον κύριο δρόμο σε δύο περιοχές. Η ανατολική περιοχή που απεικονίζεται με σκούρο γκριζο είναι αυτή με το μεγαλύτερο υψόμετρο, ενώ η δυτική περιοχή που απεικονίζεται με πιο ανοικτό γκριζο είναι η περιοχή με το πιο χαμηλό υψόμετρο και είναι και η πιο ανεπτυγμένη από τις δύο.

“ΜΙΚΡΑ - ΜΕΓΑΛΑ ΤΕΜΑΧΙΑ”

→ ΜΕΓΑΛΑ ΤΕΜΑΧΙΑ
 → ΜΙΚΡΑ ΤΕΜΑΧΙΑ



F E E T 100 0 100 200 300 F E E T
 M E T E R S 30 0 30 60 90 120 M E T E R S



ΓΕΩΜΕΤΡΙΑ ΤΕΜΑΧΙΩΝ

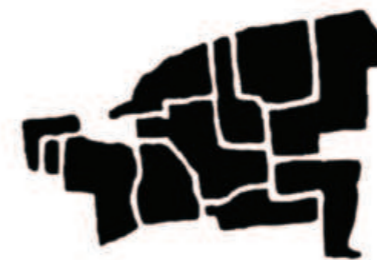

ΑΚΑΝΟΝΙΣΤΑ



ΠΡΟΣ
 ΑΚΑΝΟΝΙΣΤΑ



ΠΡΟΣ
 ΟΡΘΟΚΑΝΟΝΙΚΑ



ΟΡΘΟΚΑΝΟΝΙΚΑ

Με γκριζο σκούρο παρατηρούμε τα τεμάχια με το μικρότερο εμβαδό και όσο πιο ανοιχτό γίνεται το γκριζο τόσο μεγαλώνει το μέγεθος του τεμαχίου. Μέσα από αυτή την διερεύνηση φαίνεται ότι τα περισσότερα μικρά τεμάχια συσσωρεύονται στο κέντρο του χωριού και πιο συγκεκριμένα στην ψηλότερη περιοχή.

Τα τεμάχια παρουσιάζουν διαφορά στη χωροθέτησή τους στον οικισμό ανάλογα με το σχήμα τους. Όσο πιο ακανόνιστα σχήματα έχουν τόσο πιο κοντά στο κέντρο βρίσκονται. Αντίστοιχα όσο πιο ορθοκανονικά σχήματα έχουν τόσο πιο μακριά από το κέντρο βρίσκονται, αποτελώντας μεταγενέστερα διαχωρισμένα τεμάχια.

“ΚΤΙΣΜΕΝΟ ΚΑΙ ΑΚΤΙΣΤΟ”

□ ΚΕΝΟ / ΑΝΟΙΧΤΟΙ ΧΩΡΟΙ

■ ΠΛΗΡΕΣ / ΚΤΙΡΙΑ

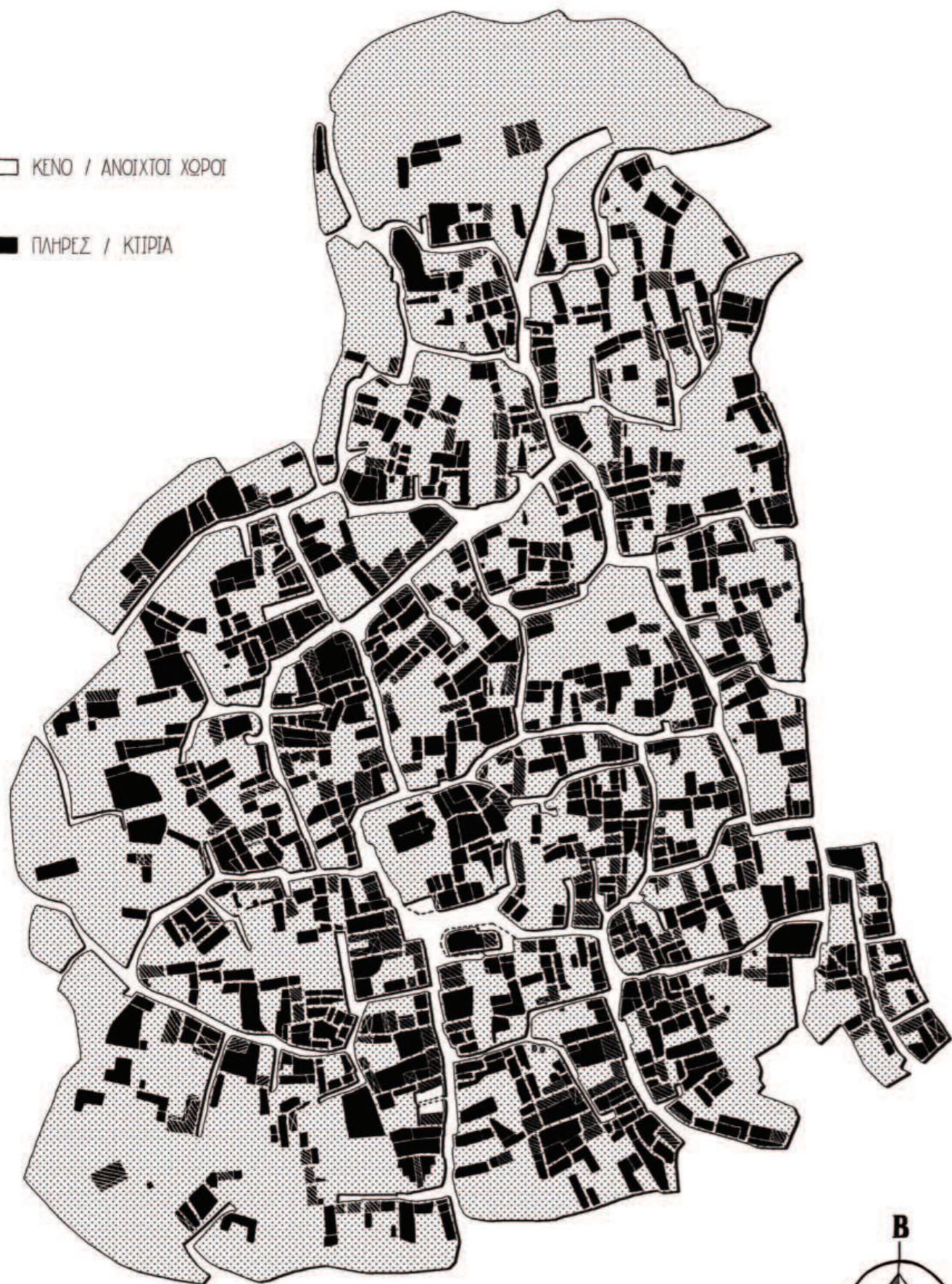

F E E T 100 0 100 200 300 F E E T
M E T E R S 20 0 20 40 60 80 100 M E T E R S



“ΠΛΑΤΩΜΑ ΕΚΚΛΗΣΙΑΣ”

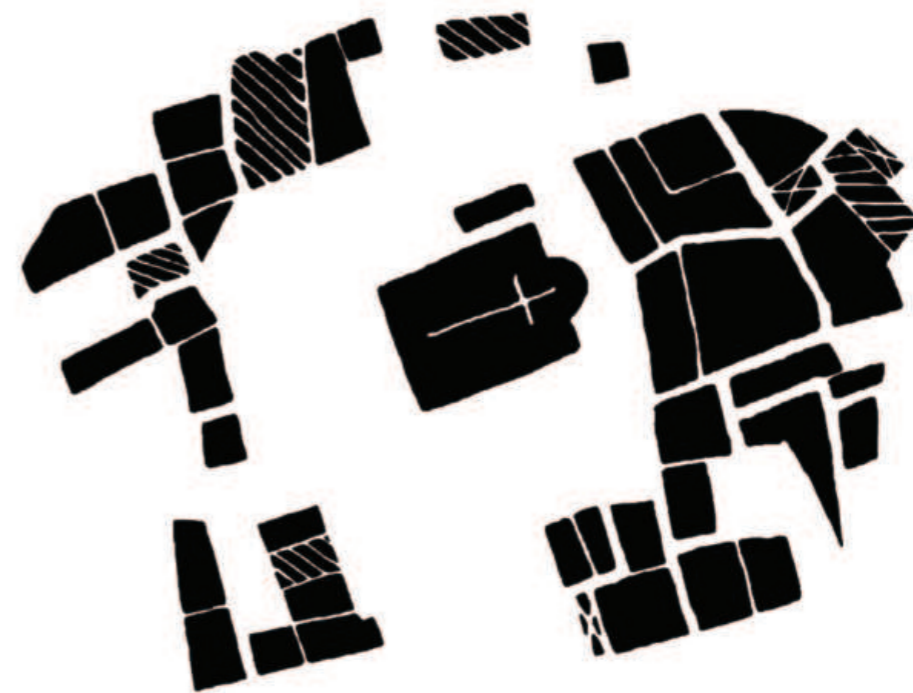

Στο χάρτη περιγράφεται το κτισμένο και άκτιστο μέρος του χωριού. Η πυκνότητα τείνει να αυξάνεται προς το κέντρο, όμως το χωριό φαίνεται να παρουσιάζει μια σχετική συνέπεια όσον αφορά την πυκνότητα. Μέσα από αυτό το χάρτη αντιλαμβανόμαστε ότι το χωριό διαθέτει πολλούς ανοιχτούς χώρους. Παρ' όλα αυτά, οι ανοιχτοί αυτοί χώροι είναι είτε ιδιωτικές αυλές, είτε χωρίς κάποια χρήση. Ο μοναδικός χώρος που προσφέρεται ως δημόσιος χώρος - πλατεία, είναι το πλάτωμα της εκκλησίας, όπου βρίσκονται και τα πλείστα δημόσια κτίρια περιμετρικά.

“ΤΟΜΕΣ ΟΙΚΙΣΜΟΥ”

ΤΟΜΗ Α-Α

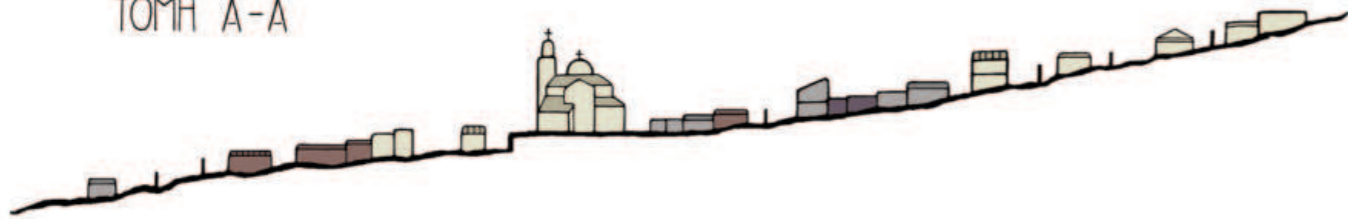

ΤΟΜΗ Β-Β

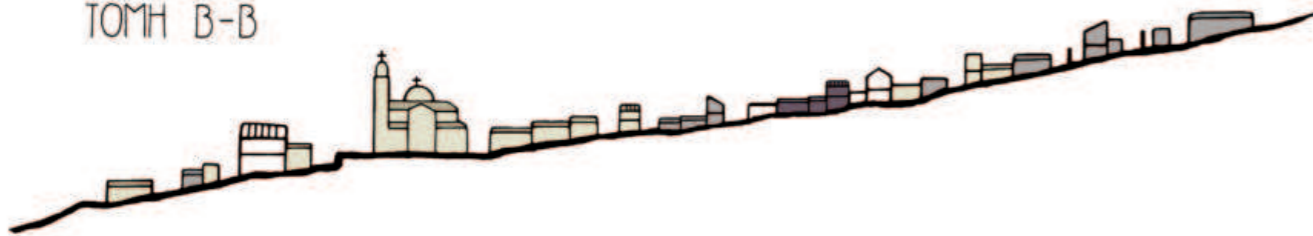

ΤΟΜΗ Γ-Γ



- ΠΑΡΑΔΟΣΙΑΚΟΙ ΟΙΚΙΣΜΟΙ
- ΑΠΟΚΑΤΕΣΤΙΜΕΝΑ ΚΤΙΡΙΑ
- ΚΤΙΡΙΑ ΣΕ ΔΙΑΔΙΚΑΣΙΑ ΑΠΟΚΑΤΑΣΤΑΣΗΣ
- ΕΓΚΑΤΑΛΕΛΙΜΕΝΑ ΚΤΙΡΙΑ



Μέσα από τις τομές (Β-Β) και (Α-Α) φαίνεται ότι το χωριό βρίσκεται χτισμένο σε πλαγιά λόφου, ενώ από την (Γ-Γ) βλέπουμε ότι η εκκλησία βρίσκεται σε πιο ψηλό σημείο και από την πάνω και κάτω πλευρά του χωριού. Η καταγραφή εγκαταλελειμμένων (γκρίζο), αποκατεστημένων (καφέ) και κτιρίων που βρίσκονται σε φάση επιδιόρθωσης (σκουρό μοβ) δηλώνει πως συναντούμε τα περισσότερα εγκαταλελειμμένα κτίσματα στο πιο ψηλό σημείο του χωριού, ενώ τα αποκατεστημένα σε πιο χαμηλό. Οικοδομές που βρίσκονται σε φάση επιδιόρθωσης υπάρχουν σε διάφορα υψόμετρα.

“ΤΟΜΕΣ ΠΛΑΤΟΜΑΤΟΣ ΕΚΚΛΗΣΙΑΣ”

ΤΟΜΗ 1-1

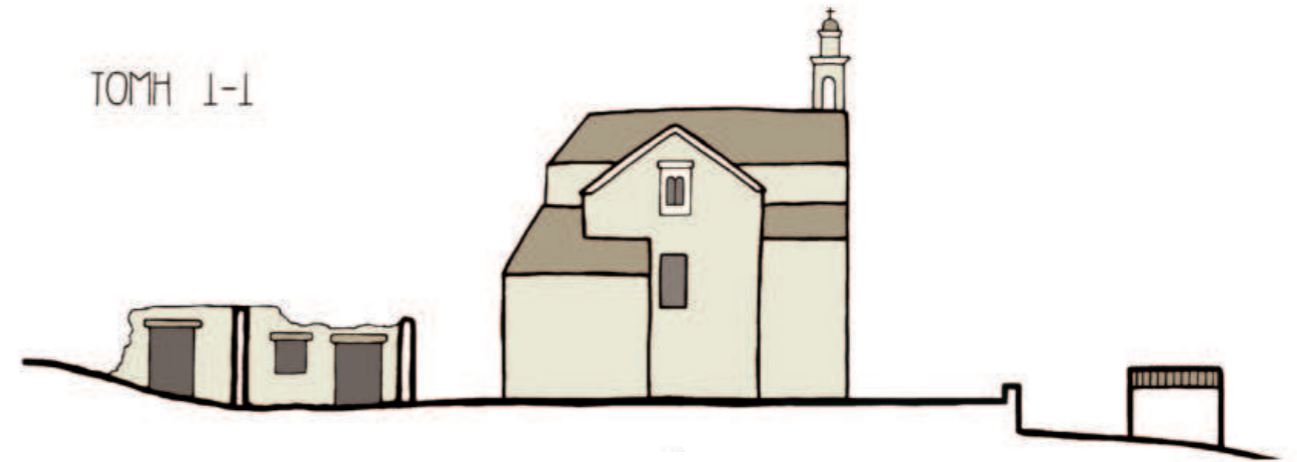

ΤΟΜΗ 2-2

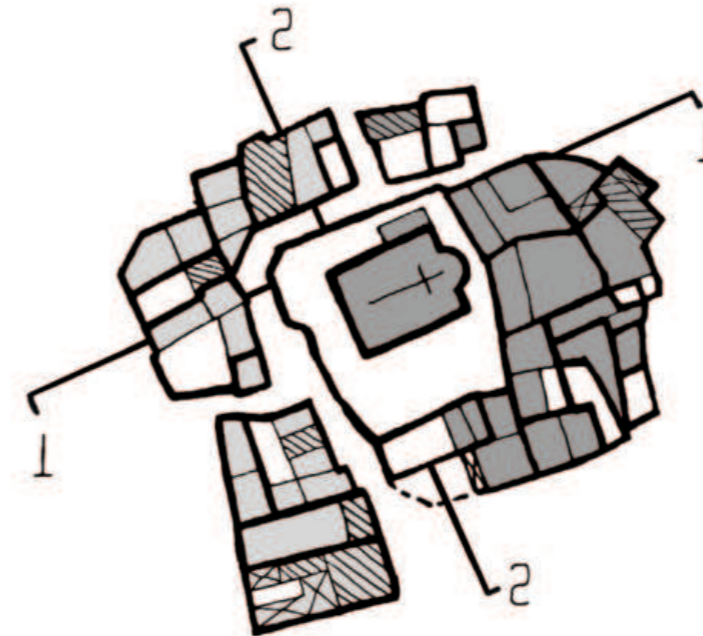
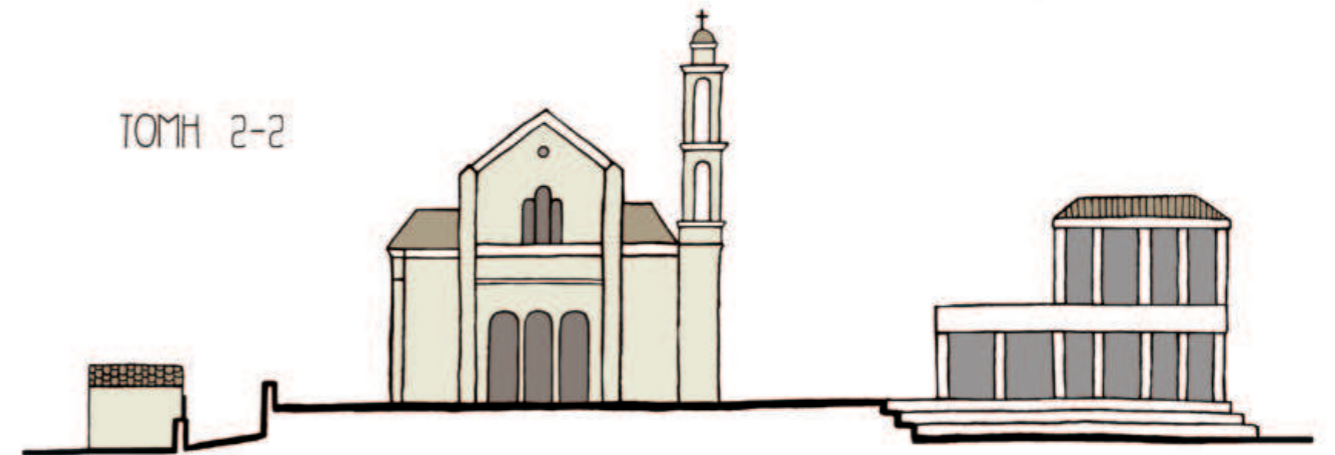

Όπως ειπώθηκε πιο πριν, ο μοναδικός χώρος που προσφέρεται ως δημόσιος χώρος - πλατεία είναι το πλάτωμα της εκκλησίας, τον οποίο βλέπουμε στις τομές 1-1 και 2-2. Στις τομές αυτές η σταματά να υπάρχει κλίση και δημιουργείται ένας επίπεδος πλατειακός χώρος γύρω από την εκκλησία. Παρόλο που οι τομές αυτές είναι στο κέντρο του χωριού, παρατηρούνται και στο σημείο αυτό εγκαταλελειμμένα κτήρια.

ΣΤΕΓΕΣ ΚΑΙ ΔΗΜΟΣΙΑ ΚΤΙΡΙΑ ΟΙΚΙΣΜΟΥ



Στον χάρτη με τις στέγες βλέπουμε ότι τα δημόσια κτίρια είναι μαζεμένα στο κέντρο του χωριού γύρω από την εκκλησία. Μέσα από αυτή την καταγραφή φαίνεται να υπάρχουν οι απαραίτητες εγκαταστάσεις όπως υπεραγορά αλλά και άλλες που είναι θρησκευτικές και εμπορικές. Υπάρχουν δυο κύρια οινοποιεία στο Άρσος ως κρασοχώρι και παρατηρείται να μην διαθέτει εκπαιδευτικές εγκαταστάσεις.

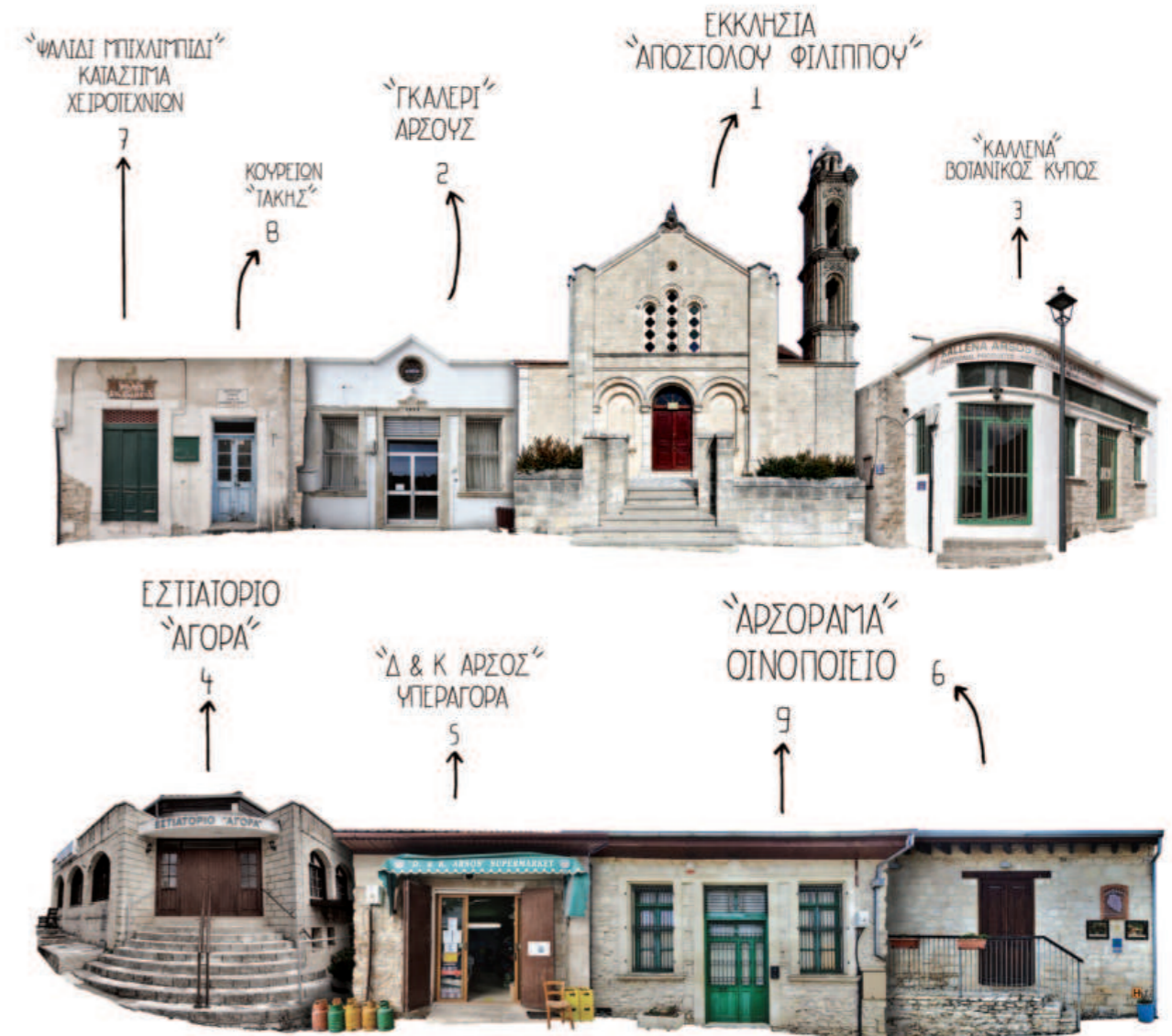

ΕΓΚΑΡΣΙΕΣ ΤΟΜΕΣ ΔΡΟΜΩΝ ΤΥΠΟΥ L

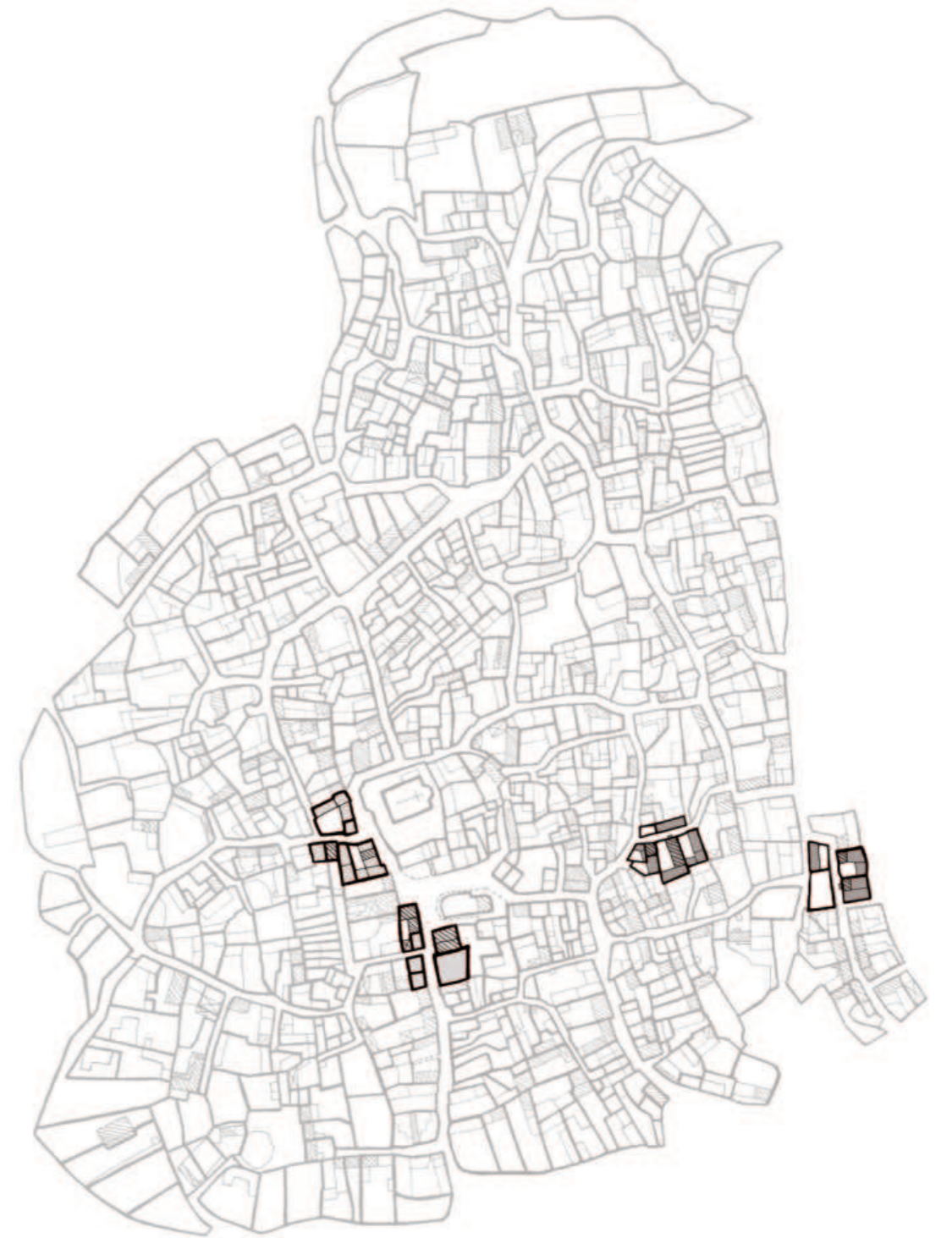
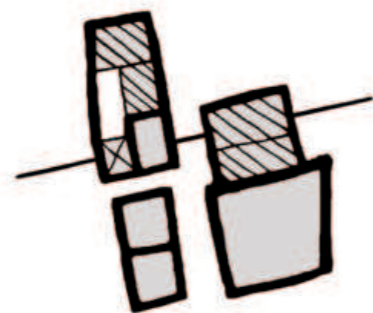
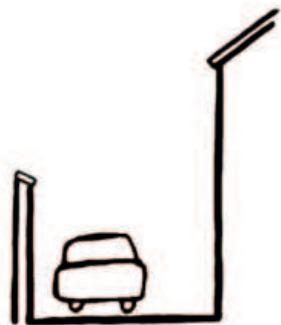
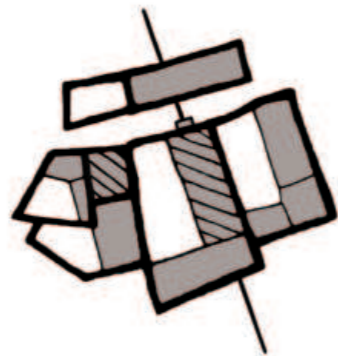
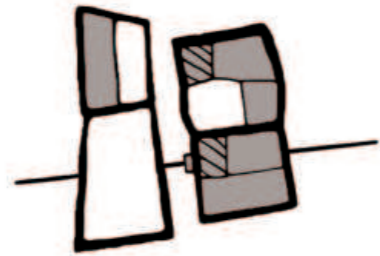
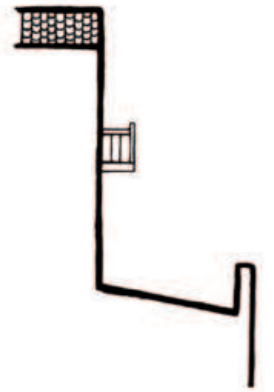
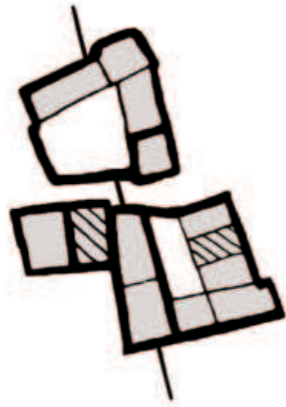
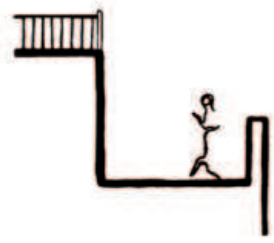

Στα διαγράμματα εγκάρσιων τομών καταγράφονται οι βασικές διαφορετικές περιπτώσεις όπου η μια πλευρά του δρόμου είναι πιο χαμηλή από την άλλη. Στα διώροφα κτίσματα υπάρχουν περιπτώσεις όπου συναντούμε το παραδοσιακό ξύλινο μπαλκόνι με το στέγαστρο ή χωρίς. Όσον αφορά τα ισόγεια κτήρια σε αρκετές περιπτώσεις φαίνεται ότι αποτελούν κτίσματα των οποίων η οροφή χρησιμοποιείται ως βατός χώρος ή κτίσματα με είσοδο μέσω ηλιακού. Λόγω της υψομετρικής διαφοράς στην έδραση των κτιρίων στο έδαφος αλλά και λόγω της ύπαρξης ανοιχτών αχρησιμοποίητων χώρων, παρατηρούνται περιπτώσεις όπου στη μια πλευρά του δρόμου υπάρχει μικρό τοιχαράκι που καταλήγει στο χαμηλό επίπεδο.

ΕΓΚΑΡΣΙΕΣ ΤΟΜΕΣ ΔΡΟΜΩΝ ΤΥΠΟΥ U

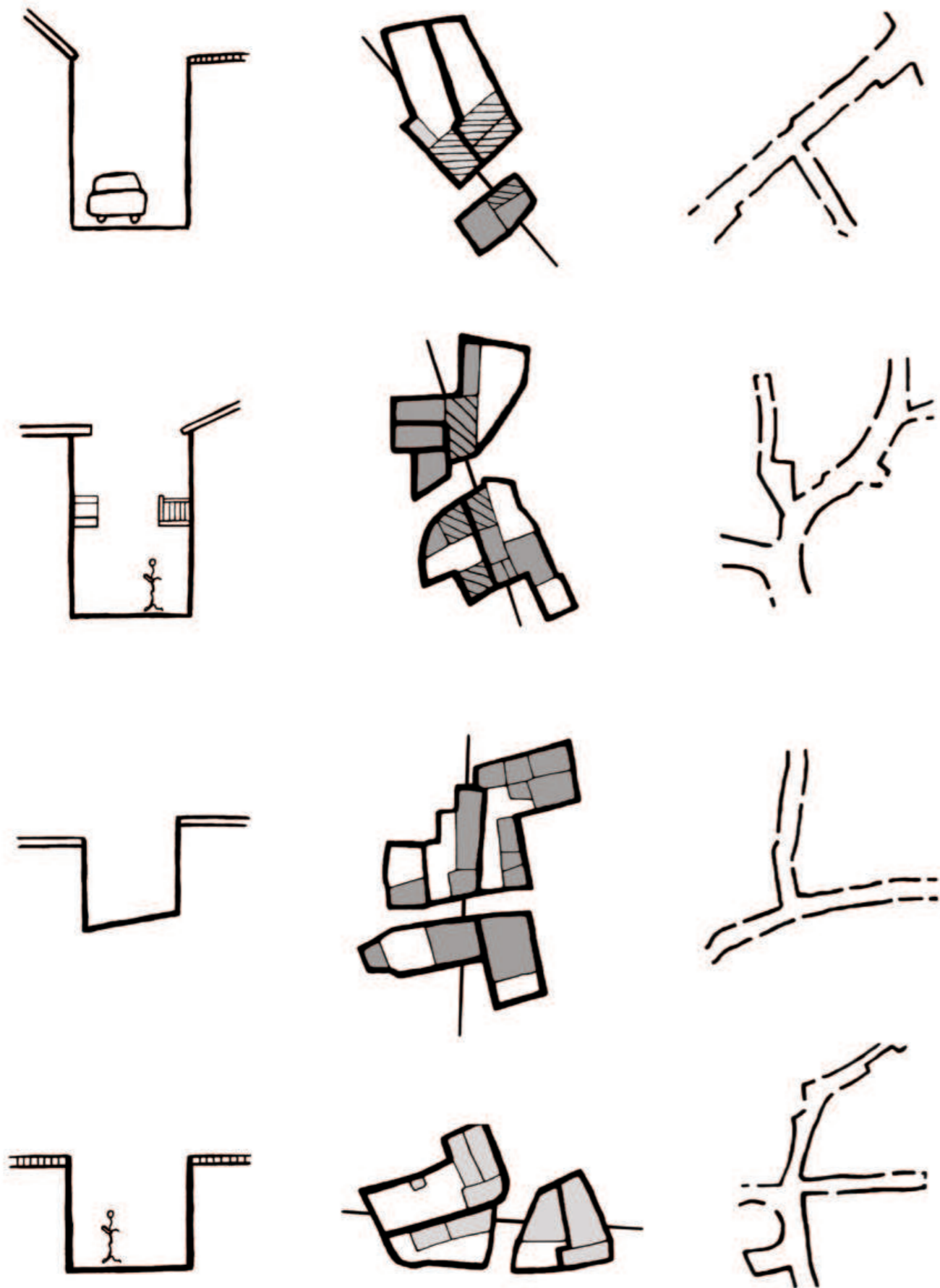

Στα διαγράμματα εγκάρσιων τομών καταγράφονται οι βασικές περιπτώσεις όπου οι δυο απέναντι πλευρές του δρόμου έχουν περίπου το ίδιο ύψος. Στις διώροφες κατοικίες υπάρχουν περιπτώσεις όπου οι όψεις έχουν μόνο παράθυρα, επομένως δεν προεξέχει κάποιος χώρος στο δρόμο ή περιπτώσεις όπου παρατηρούνται μπαλκόνια αντικριστά. Η είσοδος σε κάποιες μονώροφες περιπτώσεις γίνεται απευθείας μέσα στην κατοικία ή μέσω ηλιακού ή μέσω αυλής.

Παρατηρείται ότι σε κάποιες περιπτώσεις οι δρόμοι είναι μόνο για πεζούς ενώ σε άλλες περνούν και αυτοκίνητα. Σε αρκετά σημεία στο χωριό οι δρόμοι έχουν μερική κλίση αφού το χωριό βρίσκεται σε πλαγία λόφου.

“ ΠΑΡΑΔΟΣΙΑΚΑ ΚΤΙΣΜΑΤΑ ”

ΠΑΡΑΔΟΣΙΑΚΑ ΚΤΙΣΜΑΤΑ



FEET 100 0 100 200 300 FEET
METERS 20 0 20 40 60 80 100 METERS

“ ΠΑΡΑΔΟΣΙΑΚΟΣ ΧΑΡΑΚΤΗΡΑΣ ”

Το χωριό παρουσιάζει ένα έντονο παραδοσιακό χαρακτήρα αφού σχεδόν όλα τα κτίρια έχουν παραδοσιακό ενδιαφέρον. Οι περισσότερες οικοδομές αποτελούν κτίσματα του 19 αι. με έντονη χρήση αργολιθοδομής και πλιθαριού. Νεώτερες κατοικίες υπάρχουν σε πολύ μικρό ποσοστό κυρίως στις παρυφές του χωριού και οι περισσότερες από αυτές έχουν κτιστεί με παραδοσιακά υλικά όπως ξύλο και πέτρα. Με αυτό τον τρόπο το χωριό προβάλλει μια συνέπεια στον παραδοσιακό του χαρακτήρα και στις χωρικές εμπειρίες των δρόμων τις οποίες διαθέτει.



“ΕΓΚΑΤΑΛΕΛΕΙΜΕΝΑ ΚΤΙΡΙΑ”

ΠΑΡΑΔΟΣΙΑΚΑ ΚΤΙΣΜΑΤΑ

ΕΓΚΑΤΑΛΕΛΕΙΜΕΝΑ ΚΤΙΡΙΑ



FEET 100 0 100 200 300 FEET
METERS 20 0 20 40 60 80 100 METERS





“ΕΓΚΑΤΑΛΕΙΨΗ”

Από την καταγραφή παραδοσιακών κτιρίων διαπιστώθηκε ότι πολλά από αυτά είναι εγκαταλελειμμένα. Τα περισσότερα βρίσκονται στην ψηλότερη περιοχή του χωριού. Ειδικότερα από τη δεκαετία του '60 και μετά, λόγω αστυφιλίας ο πληθυσμός άρχισε να μειώνεται σταδιακά. Από τους 1000 κατοίκους που κάποτε διέμεναν στο χωριό σήμερα απομένουν περίπου 150 μόνιμοι κάτοικοι, οι πλείστοι από αυτούς είναι ηλικιωμένοι. Παρόλη τη σημαντική εγκατάλειψη ενός χωριού με τόσο μεγάλη έκταση, μέσα από την προσεκτική παρατήρηση των όψεων των εγκαταλελειμμένων κτιρίων, αντιλαμβανόμαστε ότι βρίσκονται σε σχετικά καλή κατάσταση. Επομένως, το γεγονός αυτό αποτελεί ακόμα ένα στοιχείο το οποίο συντελεί στην επικράτηση του παραδοσιακού χαρακτήρα του χωριού.



“ΚΤΙΡΙΑ ΣΕ ΔΙΑΔΙΚΑΣΙΑ ΑΠΟΚΑΤΑΣΤΑΣΗΣ”

-  ΠΑΡΑΔΟΣΙΑΚΑ ΚΤΙΣΜΑΤΑ
-  ΑΠΟΚΑΤΕΣΤΙΜΕΝΑ ΚΤΙΡΙΑ
-  ΚΤΙΡΙΑ ΣΕ ΔΙΑΔΙΚΑΣΙΑ ΑΠΟΚΑΤΑΣΤΑΣΗΣ

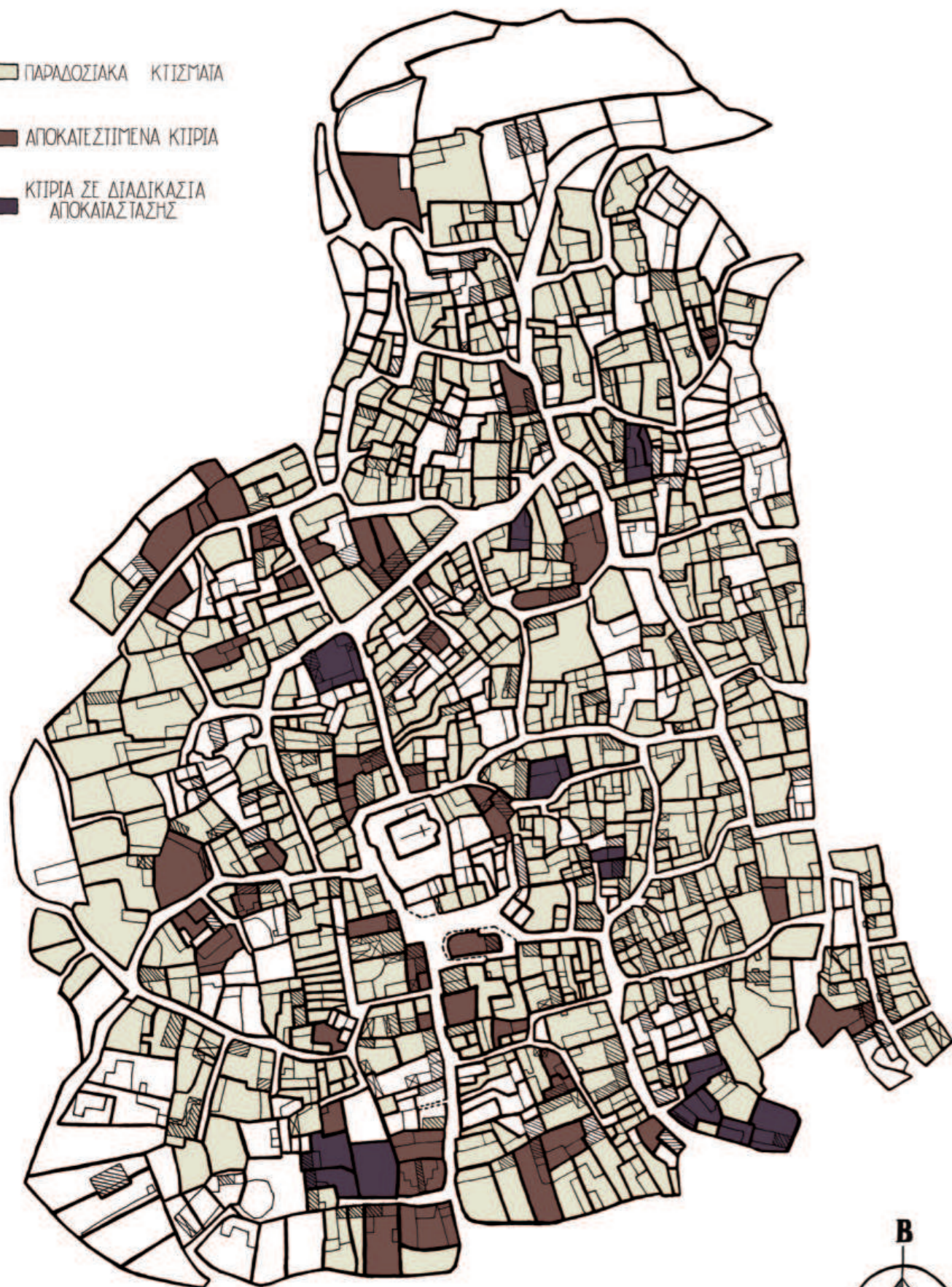

FEET 100 0 100 200 300 FEET
METERS 30 0 30 60 90 120 METERS



“ΣΥΝΤΗΡΗΣΗ - ΕΡΕΙΠΟΣΗ”

Μέσα από καταγραφή που έγινε διαφάνηκες ότι αρκετά από τα παραδοσιακά κτίσματα που βρίσκονται στην περιοχή του χωριού με τη μεγαλύτερη ανάπτυξη, έχουν υποστεί αποκατάσταση/επέκταση και τα πλείστα από αυτά έχουν πρόσφατες επεμβάσεις οι οποίες εξακολουθούν να έχουν παραδοσιακά στοιχεία (π.χ. υλικότητα, διάταξη χώρων, κ.α.). Ακόμα παρατηρούνται και συντηρημένες όψεις εγκαταλελειμμένων κτιρίων, κυρίως στην περιοχή του κέντρου. Επιπλέον εκτός από κτίρια τα οποία έχουν συντηρηθεί, υπάρχουν και παραδοσιακές οικοδομές που βρίσκονται σε διαδικασία επιδιόρθωσης, και στην πιο εγκαταλελειμμένη μεριά του χωριού, στοιχείο που υποδεικνύει την επικείμενη αποκατάσταση της ψηλότερης ζώνης. Ελάχιστα κτίσματα είναι σε κατάσταση ερειπίου και αυτά βρίσκονται ως επί το πλείστο στις παρυφές του χωριού.

Εν κατακλείδι σημειώνεται ότι, ενώ μεγάλο μέρος των κατοικιών του χωριού είναι ακατοίκητο και ο πληθυσμός του συνεχίζει να μειώνεται, το Άρσος γνώρισε σημαντική τουριστική αλλά και οικονομική ανάπτυξη κυρίως με τις αναδυόμενες επιχειρήσεις air-bnb οι οποίες βρήκαν εύφορο έδαφος, αφού το χωριό αυτό προσφέρει ένα αρκετά συμπαγή και καλά διατηρημένο παραδοσιακό χαρακτήρα. Αυτό συμβαίνει λόγω του μεγάλου αριθμού παραδοσιακών κτισμάτων που διατηρεί, μέσω της καλής καταστάσης των εγκαταλελειμμένων σπιτιών αλλά και μέσω των διαδικασιών ανάπλασης που έλαβαν χώρα στο Άρσος τα τελευταία χρόνια.





ΑΡΧ 311 ΠΑΡΑΔΟΣΙΑΚΗ ΑΡΧΙΤΕΚΤΟΝΙΚΗ
ΑΝΑΣΤΑΣΙΑ ΜΑΤΘΑΙΟΥ



ΕΙΣΑΓΩΓΗ

Η ΠΑΡΟΥΣΑ ΜΕΛΕΤΗ ΑΦΟΡΑ ΤΑ ΤΥΠΟΛΟΓΙΚΑ ΧΑΡΑΚΤΗΡΙΣΤΙΚΑ ΤΟΥ ΧΩΡΙΟΥ ΑΡΣΟΥΣ, ΤΗΣ ΕΠΑΡΧΙΑΣ ΛΕΜΕΣΟΥ.

ΣΕ ΠΡΩΤΟ ΣΤΑΔΙΟ ΕΓΙΝΕ ΑΝΑΛΥΣΗ ΚΑΙ ΚΑΤΑΓΡΑΦΗ ΤΩΝ ΤΥΠΩΝ ΚΑΤΟΙΚΙΑΣ ΠΟΥ ΕΝΤΟΠΙΣΤΙΚΑΝ ΣΤΟ ΧΩΡΙΟ, ΩΣ ΠΡΟΣ ΤΗΝ ΜΟΡΦΗ, ΤΗΝ ΔΙΑΤΑΞΗ ΤΩΝ ΧΩΡΩΝ ΜΕΣΑ ΣΤΟ ΤΕΜΑΧΙΟ ΑΛΛΑ ΚΑΙ ΚΑΘ'ΥΨΟΣ. ΣΤΗ ΣΥΝΕΧΕΙΑ ΕΓΙΝΕ ΚΑΤΑΜΕΤΡΗΣΗ ΤΩΝ ΑΥΛΩΝ-ΑΙΘΡΙΩΝ ΚΑΙ ΜΕΛΕΤΗΘΗΚΕ Η ΘΕΣΗ ΠΟΥ ΤΙΣ ΣΥΝΑΝΤΟΥΜΕ ΜΕΣΑ ΣΤΟ ΤΕΜΑΧΙΟ. ΜΕ ΤΟΝ ΙΔΙΟ ΤΡΟΠΟ ΚΑΤΑΓΡΑΦΗΚΑΝ ΟΙ ΤΥΠΟΙ ΚΑΙ Ο ΑΡΙΘΜΟΣ ΤΩΝ ΗΛΙΑΚΩΝ ΚΑΙ ΑΚΟΛΟΥΘΩΣ ΤΑΞΙΝΟΜΗΘΗΚΑΝ ΣΕ ΚΑΤΗΓΟΡΙΕΣ. ΣΤΗ ΣΥΝΕΧΕΙΑ ΕΓΙΝΕ ΜΙΑ ΚΑΤΑΓΡΑΦΗ ΤΩΝ ΣΧΕΣΕΩΝ ΠΟΥ ΠΑΡΑΤΗΡΟΥΝΤΑΙ ΤΟΣΟ ΜΕΤΑΞΥ ΤΟΥ ΔΡΟΜΟΥ ΜΕ ΤΗΝ ΚΑΤΟΙΚΙΑ, ΟΣΟ ΚΑΙ ΜΕ ΤΗΝ ΑΥΛΗ ΚΑΙ ΤΕΛΟΣ ΜΕΣΩ ΠΑΡΑΔΕΙΓΜΑΤΩΝ ΜΕΛΕΤΗΘΗΚΑΝ ΟΙ ΤΡΟΠΟΙ ΠΡΟΣΒΑΣΗΣ ΣΤΗΝ ΑΥΛΗ, ΟΙ ΣΧΕΣΕΙΣ ΠΟΥ ΔΗΜΙΟΥΡΓΕΙ Η ΠΥΚΝΟΚΑΤΟΙΚΗΜΕΝΗ ΔΟΜΗΣΗ ΚΑΙ ΠΩΣ ΕΠΗΡΕΑΖΕΤΑΙ Η ΙΔΙΩΤΙΚΟΤΗΤΑ ΣΕ ΚΑΘΕ ΠΕΡΙΠΤΩΣΗ.

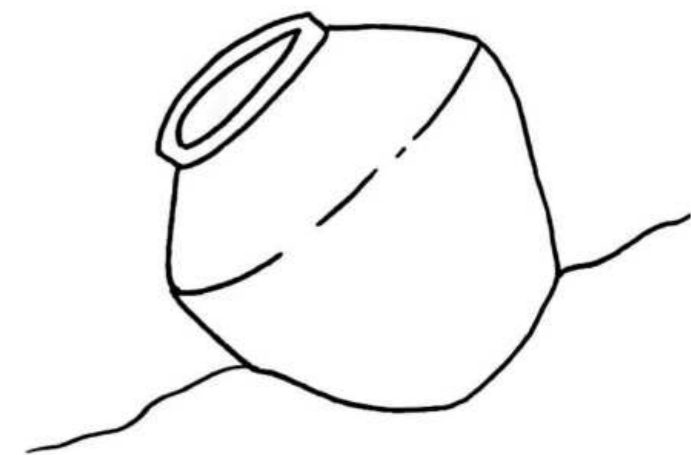

ΤΥΠΟΛΟΓΙΑ ΚΤΗΡΙΩΝ - ΜΟΡΦΗ - ΘΕΣΗ

ΣΤΟ ΧΩΡΙΟ ΑΡΣΟΣ ΠΑΡΑΤΗΡΗΘΗΚΑΝ 6 ΓΕΝΙΚΕΣ ΤΥΠΟΛΟΓΙΕΣ ΚΑΤΟΙΚΙΩΝ ΣΕ ΣΧΕΣΗ ΜΕ ΤΗΝ ΜΟΡΦΗ. ΠΙΟ ΚΑΤΩ ΦΕΝΕΤΑΙ ΚΑΤΑΓΡΑΦΗ ΥΠΟΚΑΤΗΓΩΡΙΩΝ ΤΟΥΣ ΣΕ ΚΑΤΟΦΕΙΣ: ΤΙ ΣΧΕΣΗ ΤΟΥΣ ΜΕ ΤΟ ΤΕΜΑΧΙΟ ΑΛΛΑ ΚΑΙ ΤΑ ΔΙΑΦΟΡΕΤΙΚΑ ΥΨΗ ΠΟΥ ΠΑΡΑΤΗΡΟΥΝΤΑΙ ΚΑΘΕ ΦΟΡΑ

ΠΡΟΛΟΓΟΣ

ΤΟ ΧΩΡΙΟ ΑΡΣΟΣ ΑΠΟΤΕΛΕΙ ΠΥΚΝΟΔΟΜΙΜΕΝΟ ΟΙΚΙΣΜΟ ΛΟΓΩ ΤΗΣ ΠΕΡΙΟΡΙΣΜΕΝΗΣ ΕΠΕΚΤΑΣΗΣ ΠΟΥ ΜΠΟΡΟΥΣΕ ΝΑ ΠΑΡΕΙ, ΑΦΟΥ ΣΤΟΝ ΠΕΡΙΓΥΡΟ ΥΠΑΡΧΟΥΝ ΡΥΑΚΙΑ ΑΛΛΑ ΚΑΙ ΧΑΡΑΔΡΕΣ ΠΟΥ ΕΜΠΟΔΙΖΑΝ ΤΗΝ ΕΠΕΚΤΑΣΗ ΑΥΤΗ.

Ο ΟΙΚΙΣΜΟΣ ΦΕΝΕΤΑΙ ΝΑ ΑΝΑΠΤΥΣΣΕΤΑΙ ΓΥΡΩ ΑΠΟ ΤΟΝ ΚΕΝΤΡΙΚΟ ΠΥΡΙΝΑ ΤΗΣ ΠΕΡΙΟΧΗΣ, ΠΟΥ ΑΠΟΤΕΛΕΙ Η ΚΕΝΤΡΙΚΗ ΠΛΑΤΕΙΑ. ΕΚΕΙ ΜΠΟΡΕΙ ΝΑ ΣΥΝΑΝΤΙΣΕΙ ΚΑΝΕΙΣ ΤΗΝ ΕΚΚΛΗΣΙΑ ΤΟΥ ΧΩΡΙΟΥ ΑΛΛΑ ΚΑΙ ΧΩΡΟΥΣ ΕΣΤΙΑΣΗΣ ΚΑΙ ΜΙΚΡΑ ΜΑΓΑΖΙΑ ΑΠΟ ΤΑ ΟΠΟΙΑ ΟΙ ΚΑΤΟΙΚΟΙ ΠΕΡΝΟΥΝ ΤΙΣ ΠΡΟΜΙΘΕΙΕΣ ΤΟΥΣ.

ΕΚΤΟΣ ΤΩΝ ΑΛΛΩΝ ΣΤΟ ΧΩΡΙΟ ΜΠΟΡΕΙ ΝΑ ΣΥΝΑΝΤΗΣΕΙ ΚΑΙ ΠΑΡΑΔΟΣΙΑΚΑ ΤΟΠΙΚΑ ΜΑΓΑΖΑΚΙΑ, ΤΑ ΟΠΟΙΑ ΣΤΑΓΑΖΟΥΝ ΟΙ ΥΦΙΣΤΑΜΕΝΕΣ ΠΑΡΑΔΟΣΙΑΚΕΣ ΟΙΚΙΕΣ, ΟΠΟΥ ΟΙ ΚΑΤΟΙΚΟΙ ΠΟΥΛΟΥΝ ΤΑ ΠΡΟΙΟΝΤΑ ΤΟΥΣ.

ΟΣΟ ΑΦΟΡΑ ΤΗΝ ΤΥΠΟΛΟΓΙΑ ΤΩΝ ΚΑΤΟΙΚΙΩΝ, ΜΕΛΕΤΗΘΗΚΑΝ ΤΑ ΜΑΚΡΥΝΑΡΙΑ, ΤΑ ΔΙΧΩΡΑ ΚΑΙ ΟΙ ΗΛΙΑΚΟΙ. ΑΦΟΥ ΣΤΗΝ ΠΕΡΙΟΧΗ ΠΑΡΑΤΗΡΟΥΝΤΑΙ ΚΥΡΙΩΣ ΜΑΚΡΥΝΑΡΙΑ ΚΑΙ ΔΙΧΩΡΑ ΜΕ ΤΗΝ ΑΥΛΗ ΝΑ ΒΡΙΣΚΕΤΕ ΚΥΡΙΩΣ ΣΕ ΚΕΝΤΡΙΚΗ ΘΕΣΗ ΕΝΩ ΤΟΥΡΓΙΚΟΙ ΧΩΡΟΙ. ΟΙ ΚΑΤΟΙΚΙΕΣ ΕΝΩ ΤΑ ΑΝΩΓΙΑ ΕΙΝΑΙ ΕΛΑΧΙΣΤΑ

ΤΥΠΟΛΟΓΙΑ Α: ΟΡΘΟΓΩΝΙΕΣ ΚΑΙ ΣΥΜΠΑΓΗΣ ΚΑΤΟΙΚΙΕΣ

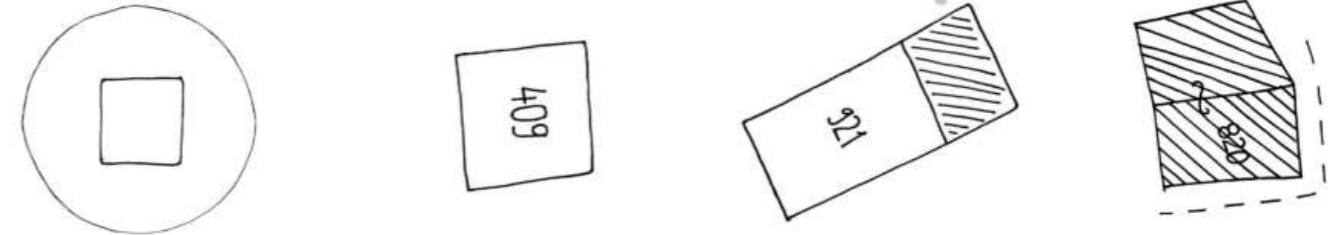

ΤΥΠΟΛΟΓΙΑ Β: ΓΡΑΜΜΙΚΕΣ ΚΑΤΟΙΚΙΕΣ

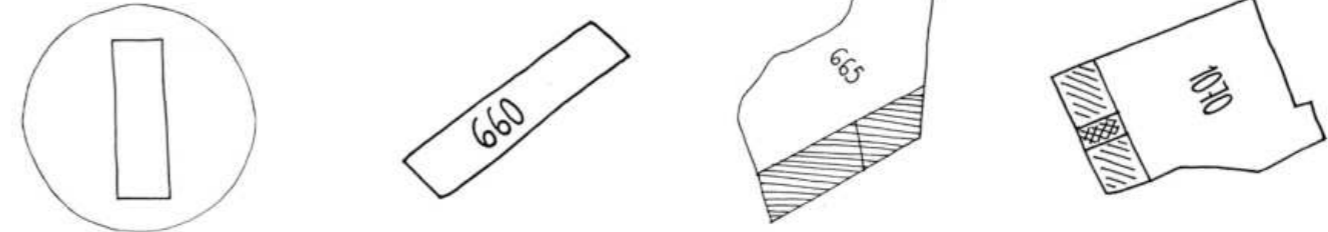

ΤΥΠΟΛΟΓΙΑ Γ: ΚΑΤΟΙΚΙΕΣ ΣΕ ΣΧΗΜΑ Γ

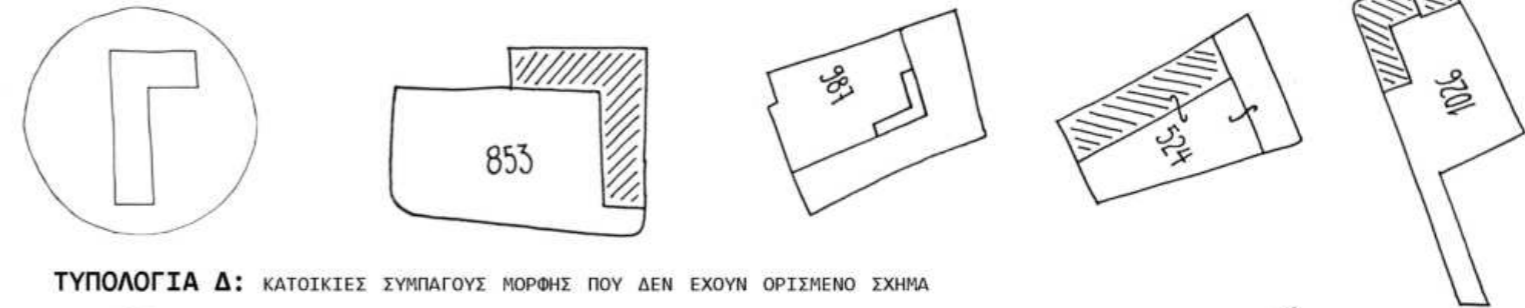

ΤΥΠΟΛΟΓΙΑ Δ: ΚΑΤΟΙΚΙΕΣ ΣΥΜΠΑΓΟΥΣ ΜΟΡΦΗΣ ΠΟΥ ΔΕΝ ΕΧΟΥΝ ΟΡΙΣΜΕΝΟ ΣΧΗΜΑ

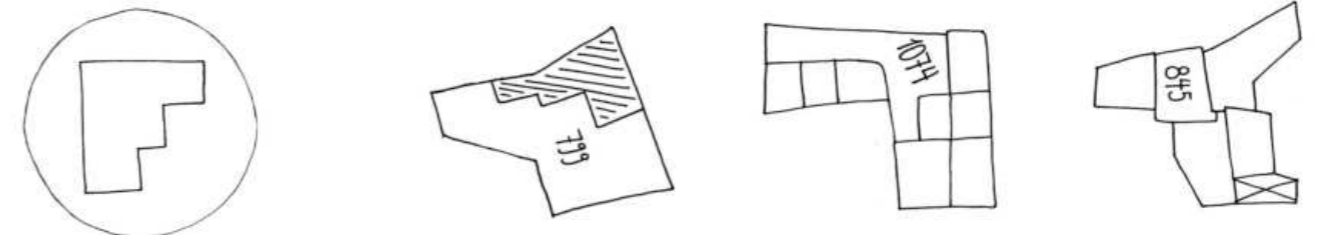

ΤΥΠΟΛΟΓΙΑ Ε: ΚΑΤΟΙΚΙΕΣ ΣΕ ΣΧΗΜΑ Π

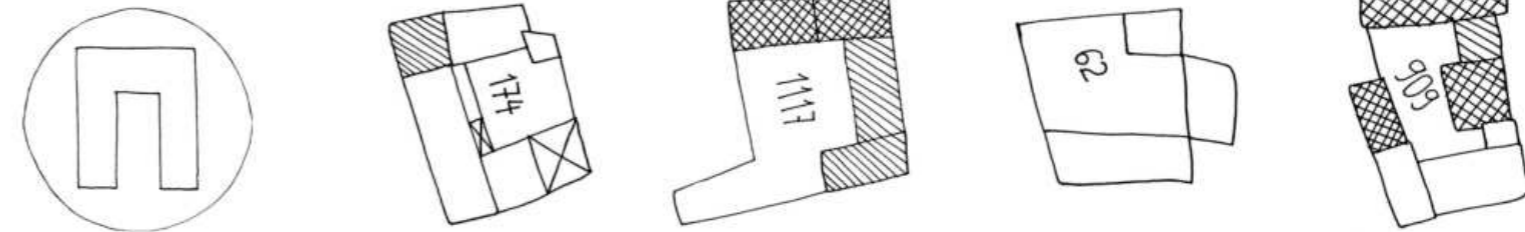

ΤΥΠΟΛΟΓΙΑ Ζ: ΚΑΤΟΙΚΙΕΣ ΠΙΟ ΕΛΕΥΘΕΡΗΣ ΔΙΑΤΑΞΗΣ

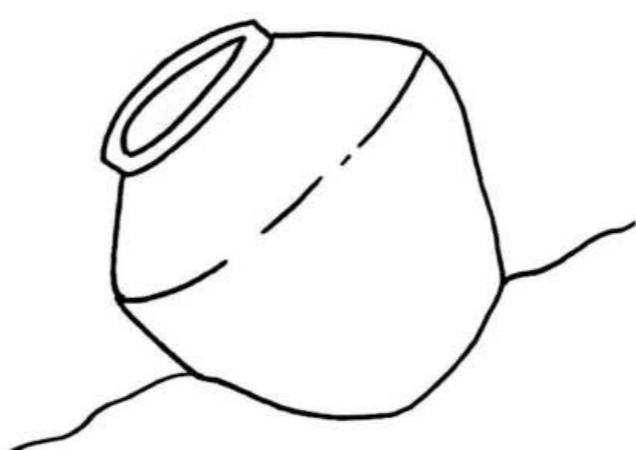
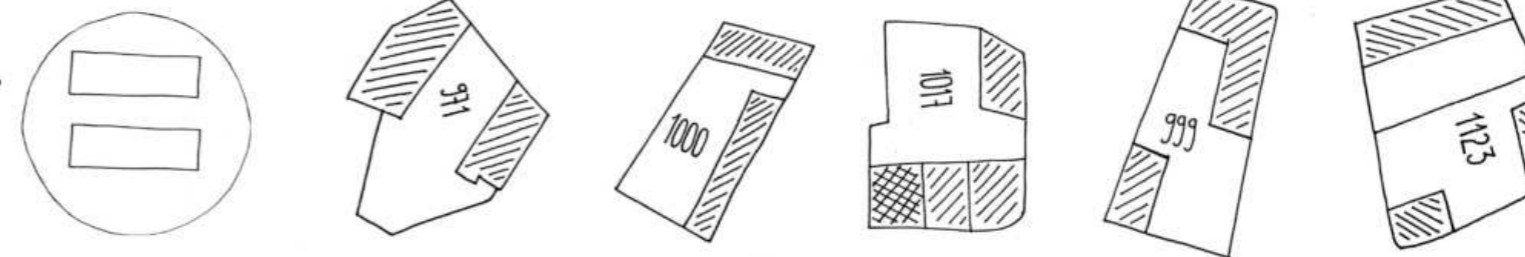



ΤΥΠΟΛΟΓΙΑ ΚΤΗΡΙΩΝ - ΜΟΡΦΗ - ΘΕΣΗ

Η ΜΕΛΕΤΗ ΤΩΝ ΤΥΠΟΛΟΓΙΩΝ ΠΡΑΓΜΑΤΟΠΟΙΗΘΗΚΕ ΜΕΣΑ ΑΠΟ ΤΗΝ ΕΠΙΣΚΕΨΗ ΣΤΟ ΧΩΡΙΟ ΑΛΛΑ ΚΑΙ ΜΕΣΑ ΑΠΟ ΤΗΝ ΑΠΟΤΥΠΟΣΗ ΤΟΥ ΠΟΛΕΟΔΟΜΙΚΟΥ ΧΑΡΤΗ.

ΓΕΝΝΙΚΟΤΕΡΑ ΠΑΡΑΤΗΡΗΘΗΚΕ ΠΟΙΚΙΛΙΑ ΤΥΠΟΛΟΓΙΩΝ, ΟΙ ΟΠΟΙΕΣ ΚΑΤΑΝΕΜΗΘΗΚΑΝ ΣΕ ΚΑΤΗΓΟΡΙΕΣ: ΩΣ ΠΡΟΣ ΤΗΝ ΜΟΡΦΗ, ΤΗΝ ΔΙΑΤΑΞΗ ΕΝΤΟΣ ΤΟΥ ΤΕΜΑΧΙΟΥ ΑΛΛΑ ΚΑΙ ΤΗΝ ΚΑΘ'ΥΨΟΣ ΔΙΑΜΟΡΦΟΣΗ.

ΜΕΣΑ ΑΠΟ ΤΟΝ ΧΑΡΤΗ ΦΕΝΕΤΑΙ Η ΚΑΤΑΓΡΑΦΗ ΤΩΝ ΚΑΤΟΙΚΙΩΝ ΠΟΥ ΑΝΟΙΚΟΥΝ ΣΕ ΚΑΘΕ ΚΑΤΗΓΟΡΙΑ. ΜΕΤΑ ΑΠΟ ΚΑΤΑΜΕΤΡΗΣΗ ΤΟΥΣ ΚΑΤΑΓΡΑΦΗΚΑΝ ΤΑ ΠΟΣΟΣΤΑ ΠΟΥ ΑΝΤΙΣΤΟΙΧΟΥΝ ΣΤΗΝ ΚΑΘΕ ΜΙΑ. ΤΟ ΜΕΓΑΛΥΤΕΡΟ ΠΟΣΟΣΤΟ ΠΑΡΑΤΗΡΗΘΗΚΕ ΣΤΙΣ ΚΑΤΟΙΚΙΕΣ ΠΟΥ ΕΧΟΥΝ ΕΙΤΕ ΓΡΑΜΜΙΚΟ ΣΧΗΜΑ ΕΙΤΕ ΠΙΟ ΣΥΜΠΑΓΕΣ. ΠΕΡΙΠΟΥ ΤΟ ΙΔΙΟ ΠΟΣΟΣΤΟ ΕΧΟΥΝ ΟΙ ΚΑΤΟΙΚΙΕΣ ΠΟΥ ΕΧΟΥΝ ΕΙΤΕ ΣΧΗΜΑ Γ ΕΙΤΑΙ ΕΧΟΥΝ ΕΝΑ ΠΙΟ ΑΚΑΝΟΝΙΣΤΟ ΣΧΗΜΑ ΚΑΙ ΕΧΟΥΝ ΜΙΑ ΠΙΟ ΕΛΕΥΘΕΡΗ ΔΙΑΤΑΞΗ ΜΕΣΑ ΣΤΟ ΤΕΜΑΧΙΟ ΚΑΙ ΤΕΛΟΣ ΤΟ ΛΙΓΟΤΕΡΟ ΠΟΣΟΣΤΟ ΕΧΟΥΝ ΟΙ ΚΑΤΟΙΚΙΕΣ ΣΧΗΜΑΤΟΣ Π.

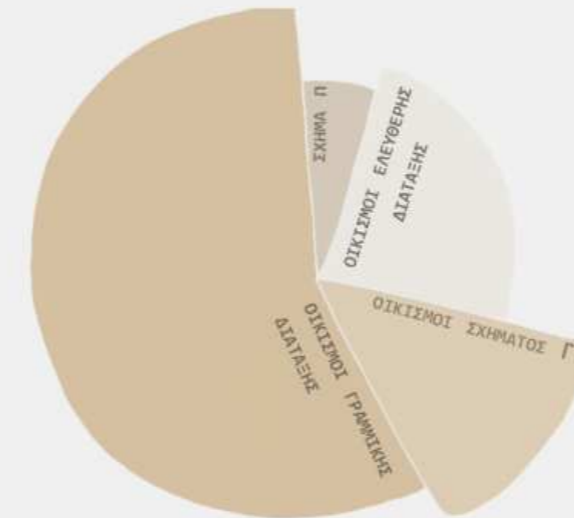

ΚΑΤΗΓΟΡΙΕΣ Α1 & Α2

ΣΥΝΟΛΟ 361



ΚΑΤΗΓΟΡΙΑ Β

ΣΥΝΟΛΟ 56



ΚΑΤΗΓΟΡΙΑ Γ

ΣΥΝΟΛΟ 16

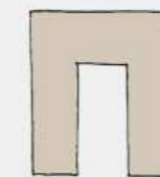

ΚΑΤΗΓΟΡΙΕΣ Δ1 & Δ2

ΣΥΝΟΛΟ

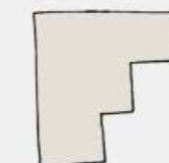

ΤΥΠΟΛΟΓΙΑ ΚΤΗΡΙΩΝ - ΜΟΡΦΗ-ΘΕΣΗ

ΜΕΤΑ ΑΠΟ ΤΗΝ ΚΑΤΗΓΟΡΙΟΠΟΙΗΣΗ ΤΩΝ ΚΑΤΟΙΚΙΩΝ ΣΤΙΣ ΔΙΑΦΟΡΕΤΙΚΕΣ ΤΟΥΣ ΔΙΑΤΑΞΕΙΣ ΣΕ ΚΑΤΩΨΗ ΕΓΙΝΕ ΚΑΤΑΓΡΑΦΗ ΤΩΝ ΚΑΤΟΙΚΙΩΝ ΣΕ ΣΧΕΣΗ ΜΕ ΤΟ ΥΨΟΣ ΤΟΥΣ. ΜΕΤΑ ΚΑΤΑΜΕΤΡΗΣΗ ΤΩΝ ΚΑΤΟΙΚΙΩΝ ΠΟΥ ΑΝΟΙΚΟΥΝ ΣΕ ΚΑΘΕ ΚΑΤΗΓΟΡΙΑ ΔΙΑΦΑΝΗΚΕ ΟΤΙ ΥΠΕΡΙΣΧΥΟΥΝ ΣΕ ΑΡΙΘΜΟ ΟΙ ΜΟΝΟΡΟΦΕΣ ΟΙΚΙΕΣ. ΜΕ ΠΕΡΙΠΟΥ ΤΗΝ ΙΔΙΑ ΣΥΧΝΟΤΗΤΑ ΠΑΡΟΥΣΙΑΖΟΝΤΑΙ ΟΙ ΚΑΤΟΙΚΙΕΣ ΠΟΥ ΠΕΡΙΛΑΜΒΑΝΟΥΝ ΕΝΑ ΔΩΜΑΤΙΟ ΣΤΟΝ ΟΡΟΦΟ ΚΑΙ ΣΕ ΜΙΚΡΟΤΕΡΗ ΣΥΧΝΟΤΗΤΑ ΠΑΡΑΤΗΡΟΥΝΤΑΙ ΟΙ ΔΙΩΡΟΦΕΣ ΚΑΤΟΙΚΙΕΣ, ΑΦΟΥ Η ΗΜΙ-ΟΡΕΙΝΗ ΠΕΡΙΟΧΗ ΔΕΝ ΑΠΕΤΟΥΣΕ ΠΑΝΤΟΤΕ ΤΗΝ ΔΙΕΓΕΡΣΗ ΟΡΟΦΟΥ.

ΚΑΤΗΓΟΡΙΑ Α: ΜΟΝΟΡΟΦΕΣ ΚΑΤΟΙΚΙΕΣ 408

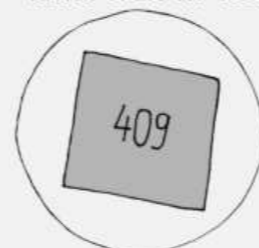

ΚΑΤΗΓΟΡΙΑ Β: ΔΕΥΤΕΡΟ ΕΠΙΠΕΔΟ ΣΕ ΜΕΡΟΣ ΤΟΥ ΕΙΣΟΓΕΙΟΥ 112

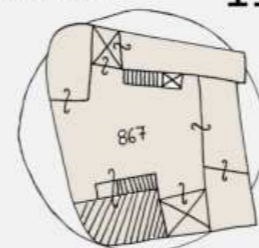
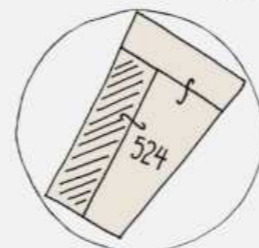

ΚΑΤΗΓΟΡΙΑ Γ: ΔΙΩΡΟΦΕΣ ΚΑΤΟΙΚΙΕΣ 77

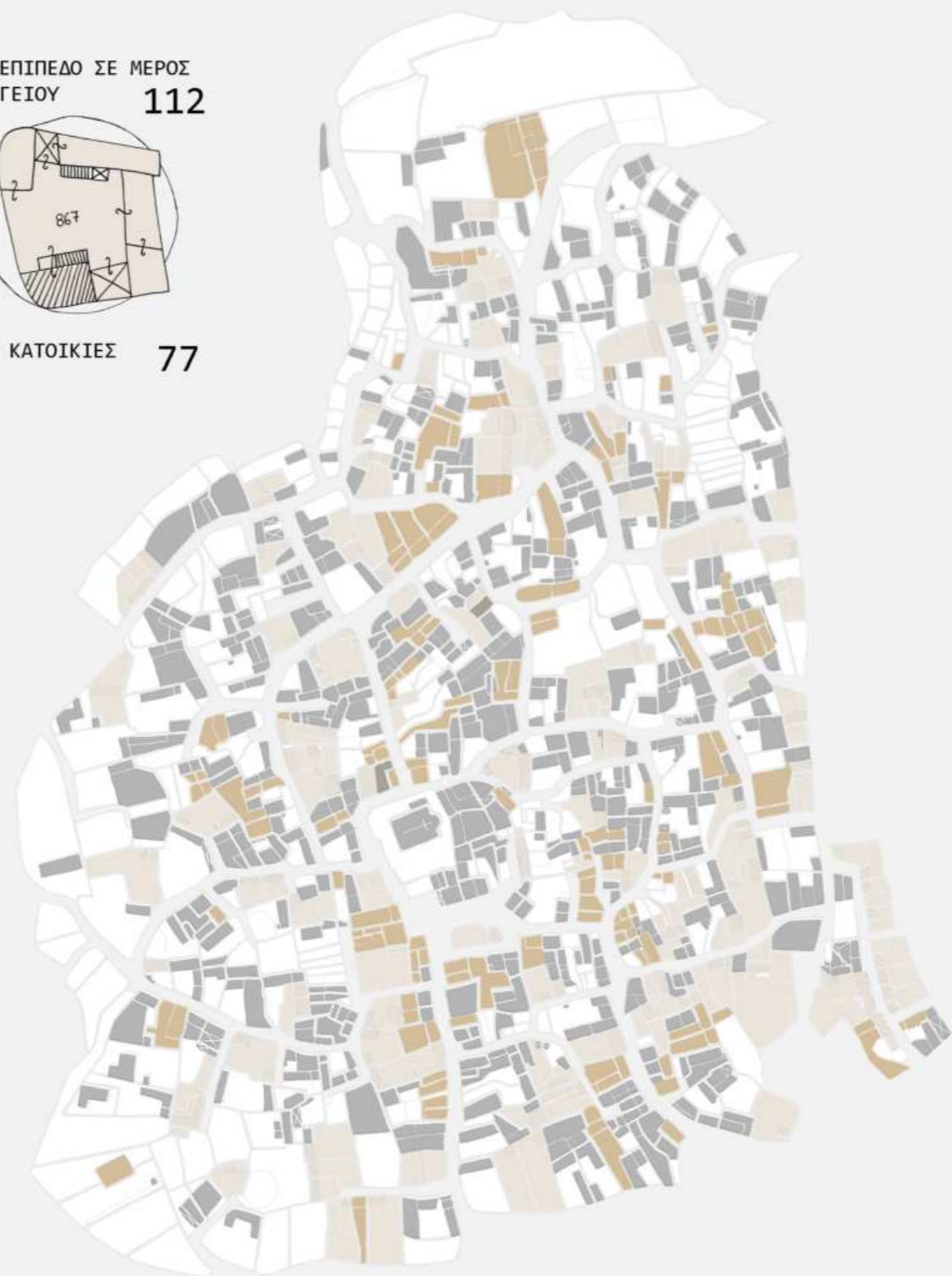

ΤΥΠΟΛΟΓΙΑ ΑΥΛΩΝ -ΘΕΣΗ

ΜΕΣΑ ΑΠΟ ΤΗΝ ΚΑΤΑΓΡΑΦΗ ΤΩΝ ΑΥΛΩΝ ΠΑΡΑΤΗΡΗΘΗΚΑΝ ΓΕΝΝΙΚΟΤΕΡΑ 3 ΚΑΤΗΓΟΡΙΕΣ ΑΥΛΩΝ ΩΣ ΠΡΟΣ ΤΗΝ ΘΕΣΗ ΤΟΥΣ ΣΤΟ ΤΕΜΑΧΙΟ:

(Α) ΤΗΝ ΑΥΛΗ ΠΟΥ ΧΩΡΟΘΕΤΕΙΤΕ ΜΠΡΟΣΤΑ ΣΤΟ ΔΡΟΜΟ (ΔΗΜΟΣΙΟ Η ΚΑΙ ΙΔΙΟΤΙΚΟ)

(Β) ΤΗΝ ΚΕΝΤΡΙΚΗ ΑΥΛΗ (ΔΗΛΑΔΗ ΜΕΤΑΞΥ ΚΤΙΣΜΑΤΩΝ)

(Γ) ΤΗΝ ΑΥΛΗ ΣΤΟ ΠΙΣΩ ΜΕΡΟΣ ΤΟΥ ΤΕΜΑΧΙΟΥ

ΟΠΩΣ ΠΡΟΑΝΑΦΕΡΘΗΚΕ ΣΤΟ ΧΩΡΙΟ ΠΑΡΑΤΗΡΕΙΤΑΙ ΠΥΚΝΗ ΔΟΜΗΣΗ, ΓΙ ΑΥΤΟ ΤΟΝ ΛΟΓΟ ΠΑΡΑΤΗΡΟΥΜΕ ΚΑΙ ΠΙΟ ΣΥΧΝΑ ΤΗΣ ΑΥΛΕΣ ΝΑ ΧΡΗΣΙΜΟΠΟΙΟΥΝΤΑΙ ΩΣ ΚΥΡΙΟ ΜΕΣΟ ΠΡΟΣΒΑΣΗΣ ΣΤΟ ΤΕΜΑΧΙΟ

ΚΑΤΗΓΟΡΙΑ Α: ΑΥΛΗ ΜΠΡΟΣΤΑ ΣΤΟ ΔΡΟΜΟ (ΔΗΜΟΣΙΟ Η ΚΑΙ ΙΔΙΟΤΙΚΟ)

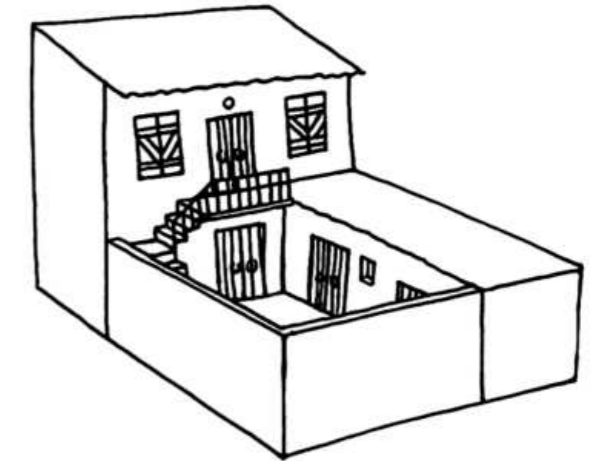
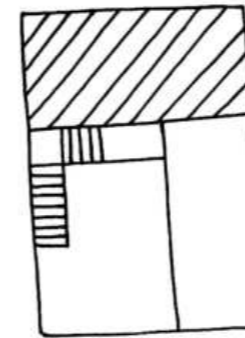

ΚΑΤΗΓΟΡΙΑ Β: ΚΕΝΤΡΙΚΗ ΑΥΛΗ

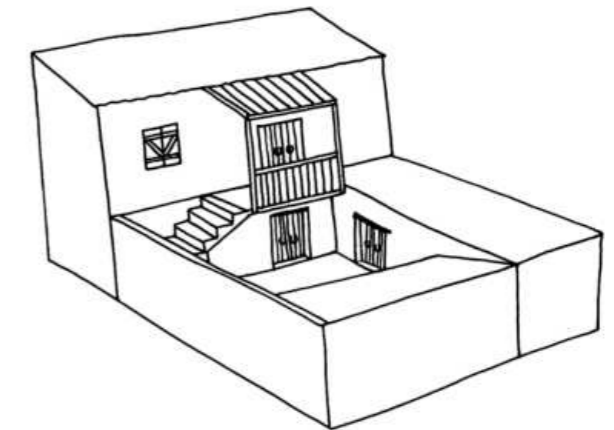
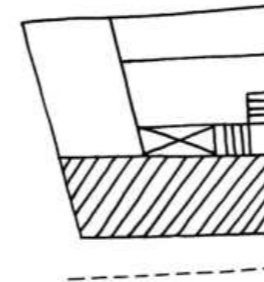

ΚΑΤΗΓΟΡΙΑ Γ: ΑΥΛΗ ΣΤΟ ΠΙΣΩ ΜΕΡΟΣ ΤΟΥ ΤΕΜΑΧΙΟΥ

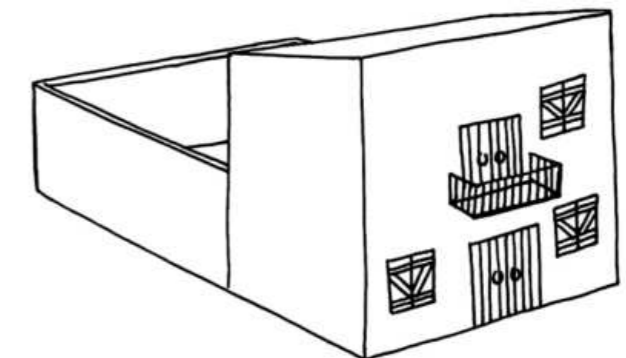
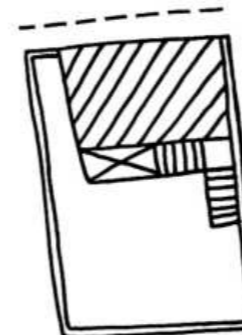

ΤΥΠΟΛΟΓΙΑ ΑΥΛΩΝ -ΘΕΣΗ

ΜΕΤΑ ΑΠΟ ΤΗΝ ΚΑΤΑΓΡΑΦΗ ΤΩΝ ΑΥΛΩΝ ΠΑΡΑΤΗΡΗΘΗΚΕ ΟΤΙ ΠΕΡΙΣΣΟΤΕΡΑ ΑΠΟ ΤΑ ΜΙΣΑ ΣΠΙΤΙΑ ΤΗΣ ΠΕΡΙΟΧΗΣ ΕΧΟΥΝ ΑΥΛΗ.ΑΥΤΟ ΙΣΩΣ ΝΑ ΔΙΚΑΙΟΛΟΓΙΤΑΙ ΑΠΟ ΤΗΝ ΠΥΚΝΗ ΔΟΜΗΣΗ ΠΟΥ ΧΑΡΑΚΤΗΡΙΖΕΙ ΤΟ ΧΩΡΙΟ ΚΑΙ ΜΕ ΑΥΤΟ ΤΟ ΤΡΟΠΟ ΝΑ ΕΞΑΣΦΑΛΙΖΕΤΑΙ ΚΑΙ Ο ΚΑΤΑΜΗΛΟΣ ΑΕΡΙΣΜΟΣ.

ΟΙ ΥΠΑΡΞΗ ΑΥΛΗΣ ΣΤΟ ΧΩΡΙΟ ΦΑΙΝΕΤΕΑΙ ΝΑ ΣΥΝΤΕΛΕΙ ΣΗΜΑΝΤΙΚΟ ΠΑΡΑΓΟΝΤΑ ΚΑΘΩΣ ΣΤΙΣ ΠΕΡΙΣΣΟΤΕΡΕΣ ΠΕΡΙΠΤΩΣΕΙΣ ΧΡΗΣΙΜΟΠΟΙΗΤΑΙ ΜΟΝΟ ΩΣ ΧΩΡΟΣ ΣΥΝΑΡΘΡΟΙΣΗΣ ΑΛΛΑ ΚΑΙ ΧΩΡΟΣ ΣΤΟΝ ΟΠΟΙΟ ΕΝΣΩΜΑΤΩΝΑΝ ΦΟΥΡΝΟΙ, ΒΟΥΡΝΕΣ ΑΛΛΑ ΠΑΡΑΤΗΡΟΥΝΤΑΙ ΚΑΙ ΗΛΙΑΚΟΙ.

ΣΤΙΣ ΠΕΡΙΣΣΟΤΕΡΕΣ ΠΕΡΙΠΤΩΣΕΙΣ ΜΑΛΙΣΤΑ ΠΑΡΑΤΗΡΕΙΤΑΙ ΚΑΙ Η ΧΡΗΣΗ ΤΟΥ ΚΛΙΜΑΤΑΡΙΑΣ-ΑΜΠΕΛΙΟΥ ΠΟΥ ΕΞΙΠΗΡΕΤΟΥΣΕ ΣΤΗΝ ΣΚΙΑΣΗ ΑΛΛΑ ΚΑΙ ΤΗΝ ΕΞΑΣΦΑΛΙΣΗ ΔΡΟΣΕΡΟΥ ΑΕΡΑ ΚΑΤΑ ΤΗΝ ΚΑΛΟΚΑΙΡΙΝΗ ΠΕΡΙΟΔΟ. (Η ΚΛΙΜΑΤΑΡΙΑ ΑΠΟΤΕΛΕΙ ΧΑΡΑΚΤΗΡΙΣΤΙΚΟ ΚΑΙ ΑΝΑΠΟΣΠΑΣΤΟ ΚΟΜΜΑΤΙ ΤΙΑ ΤΟ ΧΩΡΙΟ ΑΦΟΥ ΦΕΝΑΙΤΕ ΝΑ ΥΠΑΡΧΟΥΝ ΜΕΓΑΛΕΣ ΕΚΤΑΣΕΙΣ ΑΜΠΕΛΙΩΝ ΑΠΟΥ ΚΑΛΛΙΕΡΓΟΥΝ ΟΙ ΚΑΤΟΙΚΟΙ ΚΑΙ ΠΑΡΑΓΟΥΝ ΤΟΠΙΚΑ ΠΡΟΙΟΝΤΑ).

ΚΑΤΑΓΡΑΦΗ ΑΥΛΩΝ:

ΣΥΝΟΛΟ 422

ΗΛΙΑΚΟΙ - ΜΟΡΦΗ - ΘΕΣΗ

ΑΝ ΚΑΙ ΔΕΝ ΥΠΑΡΧΕΙ ΜΕΓΑΛΟΣ ΑΡΙΘΜΟΣ ΗΛΙΑΚΩΝ ΣΤΟ ΧΩΡΙΟ, ΥΠΑΡΧΟΥΝ ΔΙΑΦΟΡΕΤΙΚΑ ΕΙΔΗ ΗΛΙΑΚΩΝ ΤΑ ΟΠΟΙΑ ΤΑΞΙΝΟΜΙΘΗΚΑΝ ΣΕ ΠΕΝΤΕ ΚΑΤΗΓΟΡΙΕΣ:

(Α) ΣΤΟΥΣ ΗΛΙΑΚΟΥΣ ΠΟΥ ΕΦΑΠΤΟΝΤΑΙ ΜΠΡΟΣΤΑ ΑΠΟ ΚΑΠΙΟ ΧΩΡΟ ΤΟΥ ΤΕΜΑΧΙΟΥ

(Β) ΗΛΙΑΚΟΙ ΠΟΥ ΒΡΙΣΚΟΝΤΑΙ ΤΟΠΟΘΕΤΗΜΕΝΟΙ ΕΙΤΕ ΣΤΟ ΕΝΔΙΑΜΕΣΟ ΤΩΝ ΧΩΡΩΝ ΕΙΤΕ ΣΑΝ ΣΥΝΕΧΕΙΑ ΤΟΥ ΣΥΓΚΡΟΤΗΜΑΤΟΣ

(Γ) ΗΛΙΑΚΟΙ ΠΟΥ ΧΡΗΣΙΜΟΠΟΙΟΥΝΤΑΙ ΣΑΝ ΕΙΣΟΔΟΙ ΓΙΑ ΤΟ ΤΕΜΑΧΙΟ

(Δ) ΗΛΙΑΚΟΙ ΠΟΥ ΤΟΠΟΘΕΤΟΥΝΤΑΙ ΠΙΟ ΕΛΥΘΕΡΑ ΜΕΣΑ ΣΤΟ ΤΕΜΑΧΙΟ

(Ε) ΗΛΙΑΚΟΙ ΠΟΥ ΕΙΝΑΙ ΜΑΚΡΟΣΤΕΝΟΙ (ΤΟΠΟΘΕΤΟΥΝΤΑΙ ΚΥΡΙΩΣ ΣΕ ΑΜΕΣΗ ΣΥΝΕΧΥΣΗ ΜΕ ΣΚΑΛΕΣ Η ΠΕΡΙΜΕΤΡΙΚΑ ΤΩΝ ΧΩΡΩΝ)

ΚΑΤΗΓΟΡΙΑ 1: ΗΛΙΑΚΟΙ ΠΟΥ ΕΦΑΠΤΟΝΤΑΙ ΜΠΡΟΣΤΑ ΑΠΟ ΚΑΠΙΟ ΧΩΡΟ

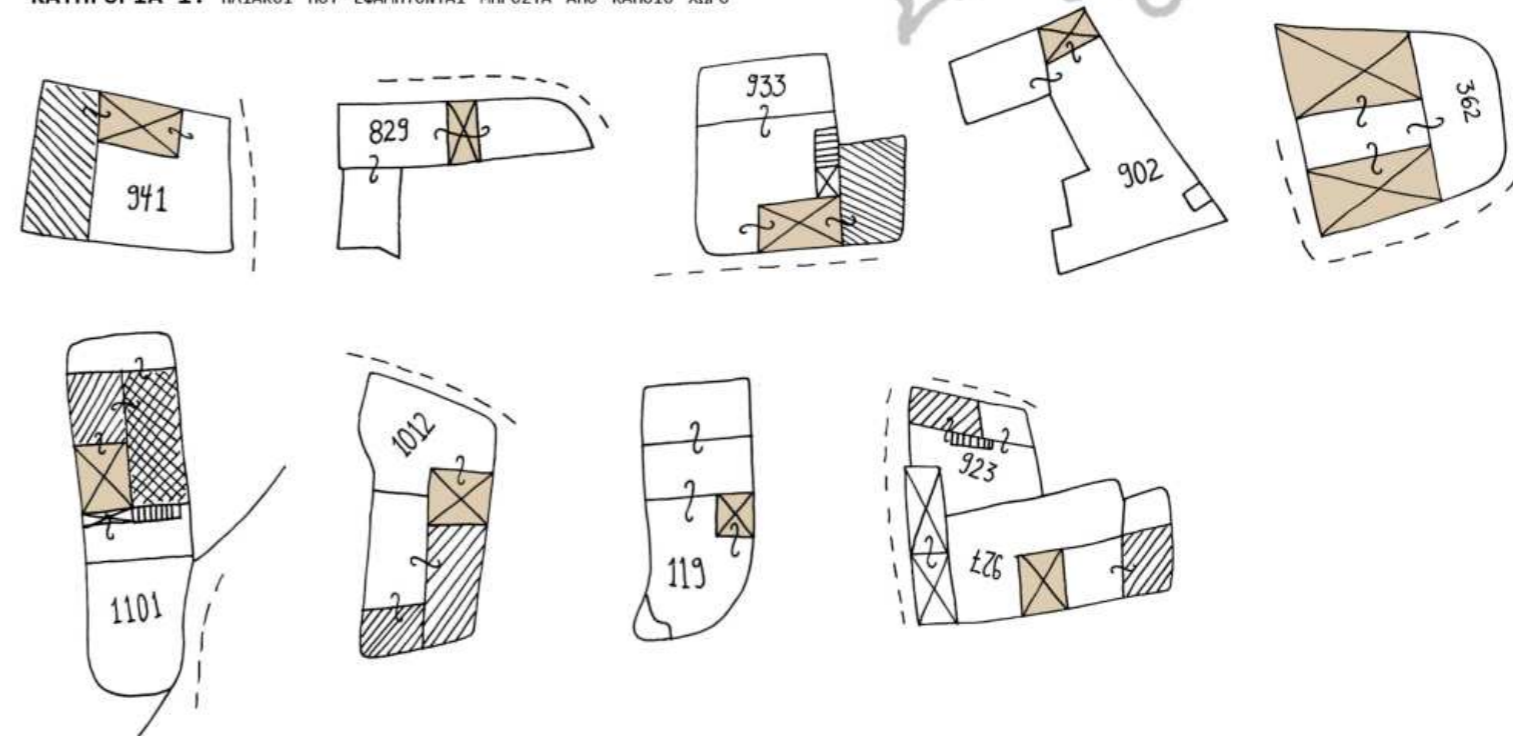

ΚΑΤΗΓΟΡΙΑ 2: ΗΛΙΑΚΟΙ ΠΟΥ ΒΡΙΣΚΟΝΤΑΙ ΤΟΠΟΘΕΤΗΜΕΝΟΙ ΕΙΤΕ ΣΤΟ ΕΝΔΙΑΜΕΣΟ ΤΩΝ ΧΩΡΩΝ ΕΙΤΑΙ ΣΑΝ ΣΥΝΕΧΕΙΑ ΤΟΥ ΣΥΓΚΡΟΤΗΜΑΤΟΣ

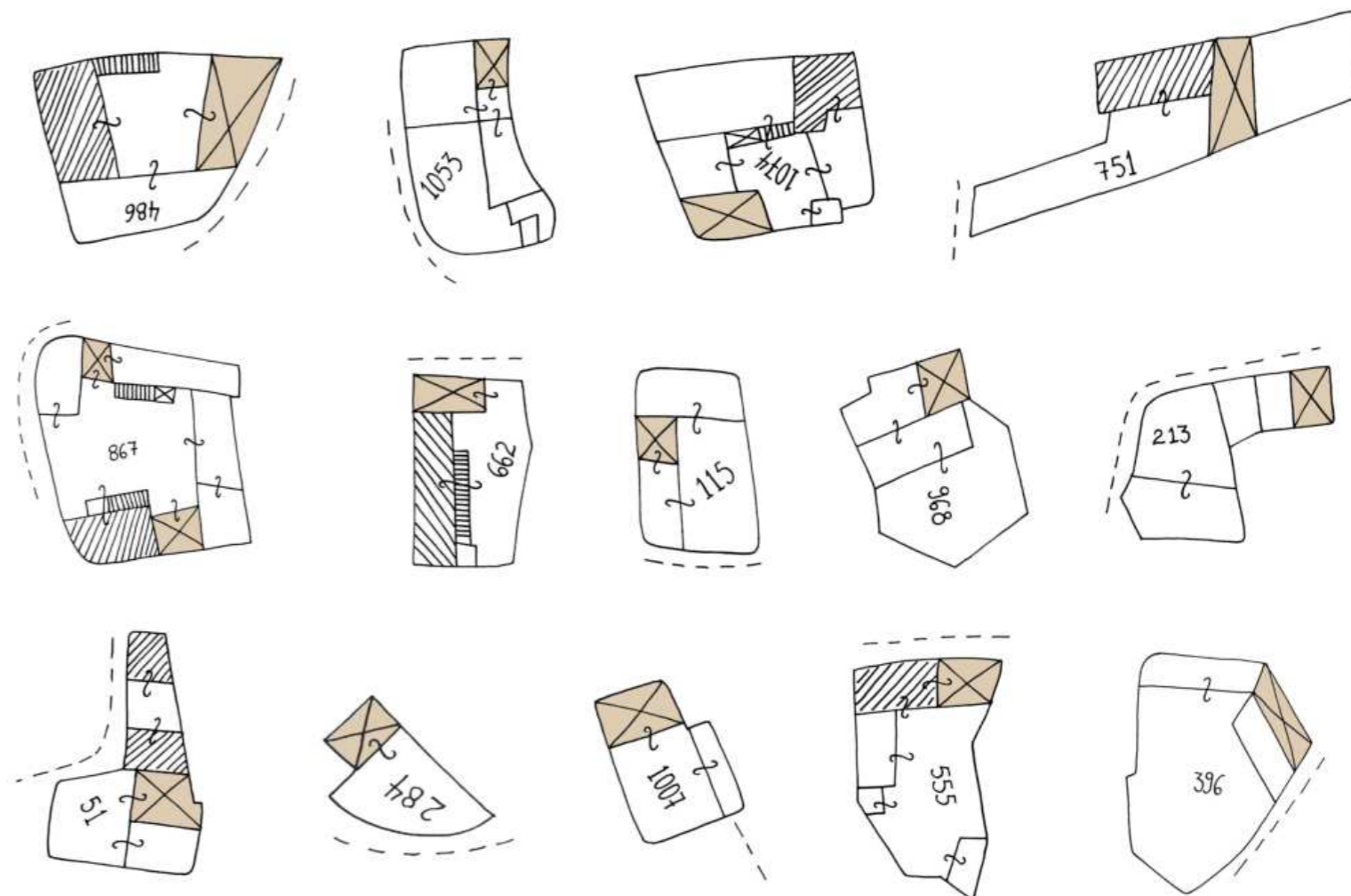



ΗΛΙΑΚΟΙ - ΜΟΡΦΗ - ΘΕΣΗ

ΑΝ ΚΑΙ ΔΕΝ ΥΠΑΡΧΕΙ ΜΕΓΑΛΟΣ ΑΡΙΘΜΟΣ ΗΛΙΑΚΩΝ ΣΤΟ ΧΩΡΙΟ, ΥΠΑΡΧΟΥΝ ΔΙΑΦΟΡΕΤΙΚΑ ΕΙΔΗ ΗΛΙΑΚΩΝ ΤΑ ΟΠΟΙΑ ΤΑΞΙΝΟΜΙΘΗΚΑΝ ΣΕ ΠΕΝΤΕ ΚΑΤΗΓΟΡΙΕΣ:

(Α) ΣΤΟΥΣ ΗΛΙΑΚΟΥΣ ΠΟΥ ΕΦΑΠΤΟΝΤΑΙ ΜΠΡΟΣΤΑ ΑΠΟ ΚΑΠΙΟ ΧΩΡΟ ΤΟΥ ΤΕΜΑΧΙΟΥ

(Β) ΗΛΙΑΚΟΙ ΠΟΥ ΒΡΙΣΚΟΝΤΑΙ ΤΟΠΟΘΕΤΗΜΕΝΟΙ ΕΙΤΕ ΣΤΟ ΕΝΔΙΑΜΕΣΟ ΤΩΝ ΧΩΡΩΝ ΕΙΤΕ ΣΑΝ ΣΥΝΕΧΕΙΑ ΤΟΥ ΣΥΓΚΡΟΤΗΜΑΤΟΣ

(Γ) ΗΛΙΑΚΟΙ ΠΟΥ ΧΡΗΣΙΜΟΠΟΙΟΥΝΤΑΙ ΣΑΝ ΕΙΣΟΔΟΙ ΓΙΑ ΤΟ ΤΕΜΑΧΙΟ

(Δ) ΗΛΙΑΚΟΙ ΠΟΥ ΤΟΠΟΘΕΤΟΥΝΤΑΙ ΠΙΟ ΕΛΥΘΕΡΑ ΜΕΣΑ ΣΤΟ ΤΕΜΑΧΙΟ

(Ε) ΗΛΙΑΚΟΙ ΠΟΥ ΕΙΝΑΙ ΜΑΚΡΟΣΤΕΝΟΙ (ΤΟΠΟΘΕΤΟΥΝΤΑΙ ΚΥΡΙΩΣ ΣΕ ΑΜΕΣΗ ΣΥΝΕΧΥΣΗ ΜΕ ΣΚΑΛΕΣ Η ΠΕΡΙΜΕΤΡΙΚΑ ΤΩΝ ΧΩΡΩΝ)

ΚΑΤΗΓΟΡΙΑ 3: ΗΛΙΑΚΟΙ ΠΟΥ ΤΟΠΟΘΕΤΟΥΝΤΑΙ ΠΑΝΩ ΣΤΟ ΔΡΟΜΟ

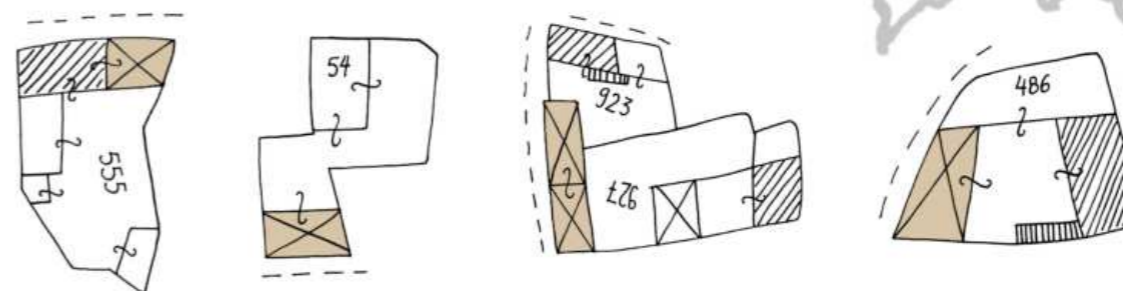

ΚΑΤΗΓΟΡΙΑ 4: ΗΛΙΑΚΟΙ ΠΟΥ ΤΟΠΟΘΕΤΟΥΝΤΑΙ ΠΙΟ ΕΛΥΘΕΡΑ ΜΕΣΑ ΣΤΟ ΤΕΜΑΧΙΟ

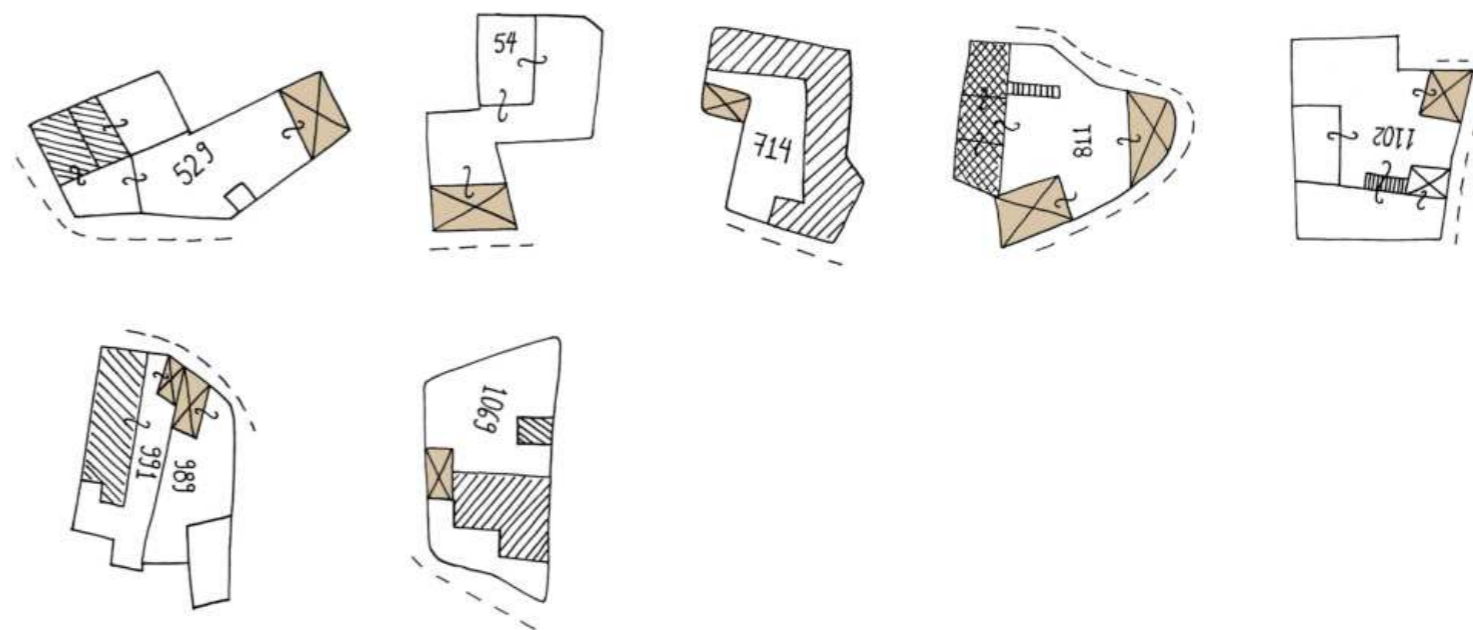

ΚΑΤΗΓΟΡΙΑ 5: ΤΟΠΟΘΕΤΟΥΝΤΑΙ ΚΥΡΙΩΣ ΣΕ ΣΚΑΛΕΣ Η ΠΕΡΙΜΕΤΡΙΚΑ ΤΩΝ ΧΩΡΩΝ (ΜΑΚΡΟΣΤΕΝΟΙ ΗΛΙΑΚΟΙ)

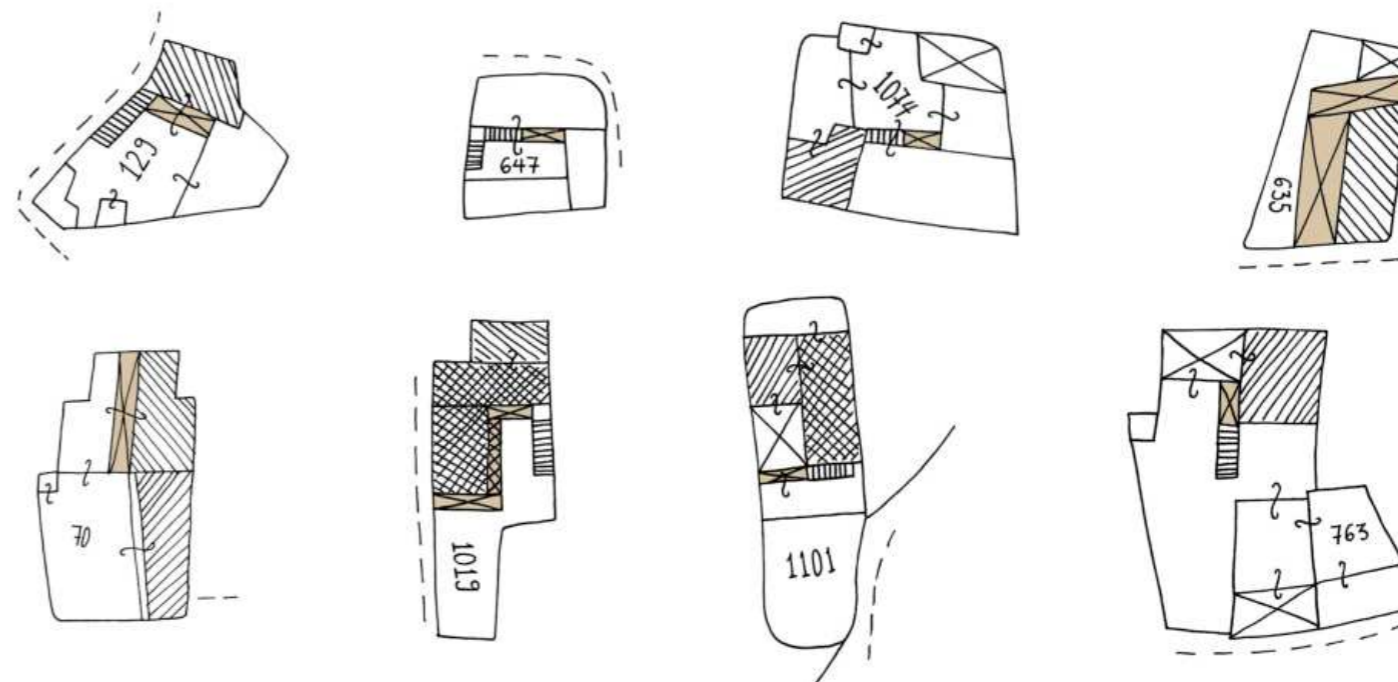

ΗΛΙΑΚΟΙ - ΜΟΡΦΗ - ΘΕΣΗ

ΜΕΣΑ ΚΑΙ ΑΠΟ ΠΕΡΙΗΓΗΣΗ ΣΤΟ ΧΩΡΙΟ ΟΙ ΗΛΙΑΚΟΙ ΠΟΥ ΤΟΠΟΘΕΤΟΥΝΤΑΙ ΠΙΟ ΕΛΥΘΕΡΑ ΜΕΣΑ ΣΤΟ ΤΕΜΑΧΙΟ, ΟΙ ΟΠΟΙΟΙ ΦΕΝΕΤΑΙ ΝΑ ΧΡΗΣΙΜΟΠΟΙΗΘΗΚΑΝ ΩΣ ΧΩΡΟΙ ΑΠΟΘΗΚΕΥΣΗΣ ΕΡΓΑΛΕΙΩΝ, ΠΑΡΑΤΗΡΗΘΗΚΑΝ ΣΥΧΝΟΤΕΡΑ.

ΤΟ ΙΔΙΟ ΙΣΧΥΕΙ ΚΑΙ ΓΙΑ ΤΟΥΣ ΗΛΙΑΚΟΥΣ ΠΟΥ ΕΙΝΑΙ ΜΑΚΡΟΣΤΕΝΟΙ ΚΑΙ ΤΟΠΟΘΕΤΟΥΝΤΑΙ ΚΥΡΙΩΣ ΕΙΤΕ ΣΕ ΑΜΕΣΗ ΣΥΝΕΧΥΣΗ ΜΕ ΣΚΑΛΕΣ ΕΙΤΕ ΠΕΡΙΜΕΤΡΙΚΑ ΤΩΝ ΧΩΡΩΝ ΑΛΛΑ ΚΑΙ ΤΟΥΣ ΗΛΙΑΚΟΥΣ ΠΟΥ ΧΡΗΣΙΜΟΠΟΙΗΘΗΚΑΝ ΩΣ ΜΕΣΟ ΠΡΟΣΒΑΣΗΣ ΓΙΑ ΤΟ ΤΕΜΑΧΙΟ.

ΣΥΝΟΛΙΚΟΣ ΑΡΙΘΜΟΣ ΟΙΚΙΩΝ ΜΕ ΗΛΙΑΚΟ: 79

(ΜΕ ΤΗΝ ΚΑΤΗΓΟΡΙΑ (Β) ΝΑ ΥΠΕΡΙΣΧΙΕΙ
ΣΕ ΑΡΙΘΜΟ)

79 ΑΠΟ ΤΙΣ 608 ΚΑΤΟΙΚΙΕΣ
ΕΧΟΥΝ ΗΛΙΑΚΟΥΣ, ΟΣΤΟΣΟ ΥΠΑΡΧΟΥΝ ΚΑΤΟΙΚΙΕΣ
ΣΤΙΣ ΟΠΟΙΕΣ ΥΠΑΡΧΟΥΝ ΠΕΡΙΣΣΟΤΕΡΟ ΑΠΟ ΕΝΑ
ΕΙΔΟΣ ΗΛΙΑΚΟΥ.

ΕΠΙΣΕΙΣ ΑΝ ΚΑΙ ΤΑ ΣΠΙΤΙΑ ΜΕ ΗΛΙΑΚΟΥΣ
ΕΙΝΑΙ ΠΙΟ ΔΙΑΣΠΑΡΤΑ, ΠΑΡΑΤΗΡΗΤΑΙ
ΠΕΡΙΣΣΟΤΕΡΟ ΣΤΟ ΚΑΤΩ ΜΕΡΟΣ ΤΟΥ ΧΩΡΙΟΥ
ΣΕ ΣΧΕΣΗ ΜΕ ΤΟ ΠΑΝΩ.





ΠΡΟΣΒΑΣΕΙΣ ΣΤΟ ΤΕΜΑΧΙΟ - ΑΥΛΕΣ

ΟΣΟ ΑΦΟΡΑ ΤΗ ΣΧΕΣΗ ΤΗΣ ΑΥΛΗΣ ΜΕ ΤΟΝ ΔΡΟΜΟ ΚΑΙ ΤΗΝ ΟΙΚΙΑ ΑΛΛΑ ΚΑΙ ΤΟΝ ΤΡΟΠΟ ΠΡΟΣΒΑΣΗΣ ΣΕ ΑΥΤΗΝ ΣΗΜΕΙΩΘΗΚΑΝ ΠΕΝΤΕ ΕΙΔΩΝ ΚΑΤΗΓΟΡΙΕΣ:

- (Α) ΑΠΕΥΘΕΙΑΣ ΠΡΟΣΒΑΣΗ ΑΠΟ ΤΟΝ ΔΡΟΜΟ ΣΤΗΝ ΚΑΤΟΙΚΙΑ (ΕΙΤΕ ΜΕΣΑ ΑΠΟ ΔΗΜΟΣΙΟ ΕΙΤΕ ΜΕΣΑ ΑΠΟ ΙΔΙΟΤΙΚΟ ΔΡΟΜΟ)
- (Β) ΠΡΟΣΒΑΣΗ ΣΤΗΝ ΚΑΤΟΙΚΙΑ ΜΕΣΩ ΤΗΣ ΑΥΛΗΣ (ΕΙΤΕ ΜΕΣΑ ΑΠΟ ΔΗΜΟΣΙΟ ΕΙΤΕ ΜΕΣΑ ΑΠΟ ΙΔΙΟΤΙΚΟ ΔΡΟΜΟ)
- (Γ) ΕΙΤΕ ΑΠΕΥΘΕΙΑΣ ΠΡΟΣΒΑΣΗ ΕΙΤΕ ΠΡΟΣΒΑΣΗ ΜΕΣΩ ΑΥΛΗΣ
- (Δ) ΠΡΟΣΒΑΣΗ ΣΤΗΝ ΚΑΤΟΙΚΙΑ ΜΕΣΩ ΤΟΥ ΗΛΙΑΚΟΥ
- (Ε) ΠΡΟΣΒΑΣΗ ΣΤΗΝ ΟΙΚΙΑ ΜΕΣΑ ΑΠΟ ΣΤΕΝΟ ΔΡΟΜΑΚΙ

ΚΑΤΗΓΟΡΙΑ Α: ΑΠΕΥΘΕΙΑΣ ΠΡΟΣΒΑΣΗ ΑΠΟ ΤΟ ΔΡΟΜΟ ΣΤΗΝ ΚΑΤΟΙΚΙΑ

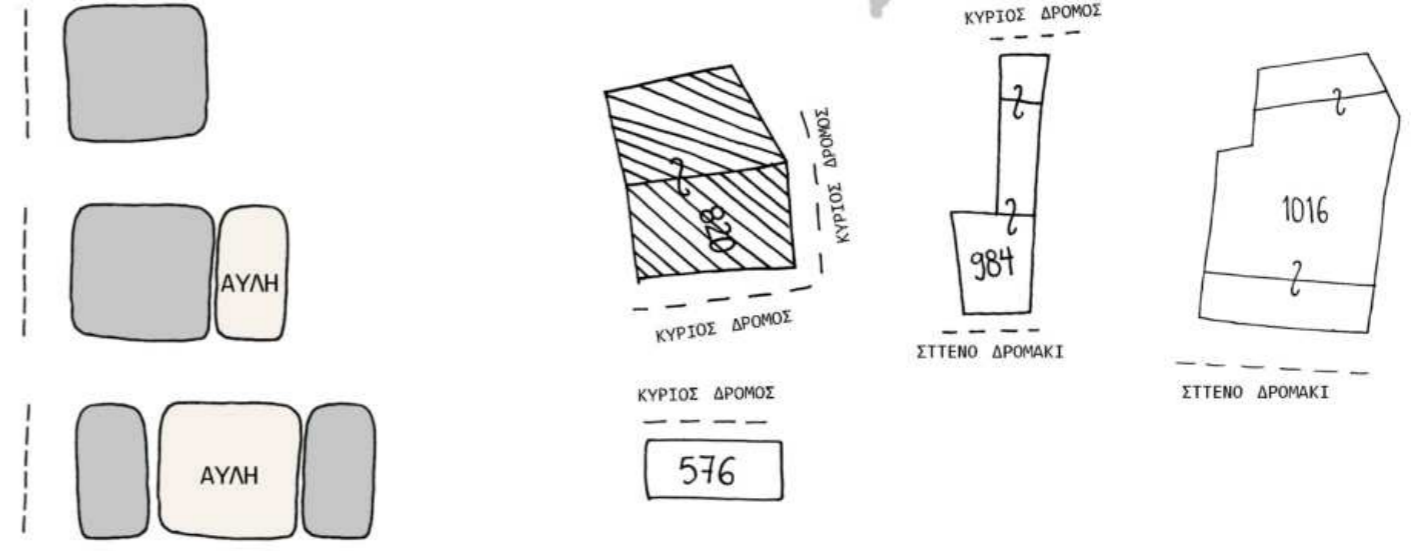

ΚΑΤΗΓΟΡΙΑ Β: ΠΡΟΣΒΑΣΗ ΣΤΗΝ ΚΑΤΟΙΚΙΑ ΜΕΣΩ ΤΗΣ ΑΥΛΗΣ

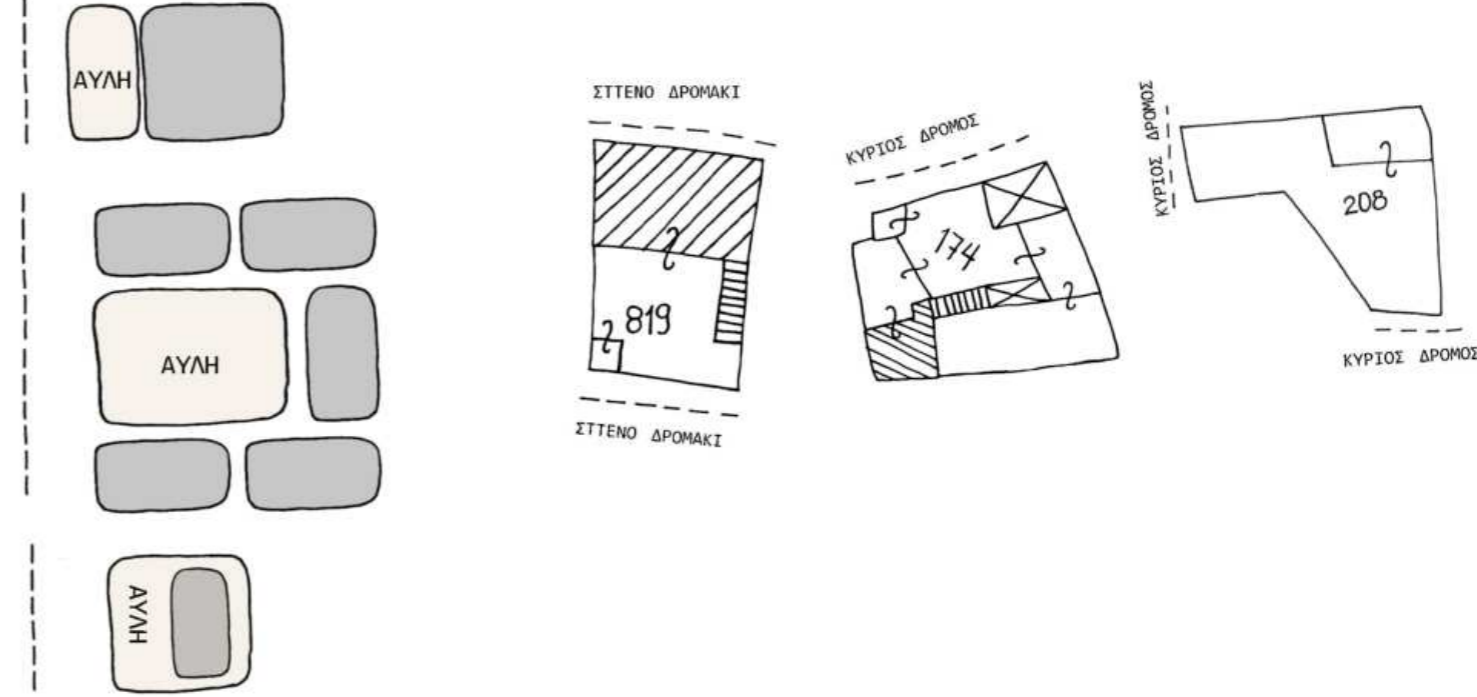

ΚΑΤΗΓΟΡΙΑ Γ: ΑΠΕΥΘΕΙΑΣ ΠΡΟΣΒΑΣΗ Η ΠΡΟΣΒΑΣΗ ΜΕΣΩ ΤΗΣ ΑΥΛΗΣ

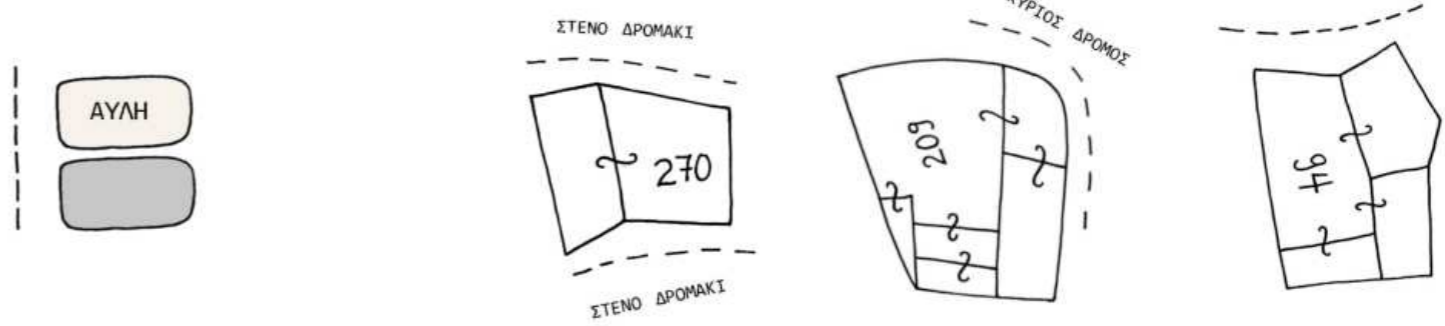

ΠΡΟΣΒΑΣΕΙΣ ΣΤΟ ΤΕΜΑΧΙΟ - ΑΥΛΕΣ

ΟΣΟ ΑΦΟΡΑ ΤΗ ΣΧΕΣΗ ΤΗΣ ΑΥΛΗΣ ΜΕ ΤΟΝ ΔΡΟΜΟ ΚΑΙ ΤΗΝ ΟΙΚΙΑ ΑΛΛΑ ΚΑΙ ΤΟΝ ΤΡΟΠΟ ΠΡΟΣΒΑΣΗΣ ΣΕ ΑΥΤΗΝ ΣΗΜΕΙΩΘΗΚΑΝ ΠΕΝΤΕ ΕΙΔΩΝ ΚΑΤΗΓΟΡΙΕΣ:

- (Α) ΑΠΕΥΘΕΙΑΣ ΠΡΟΣΒΑΣΗ ΑΠΟ ΤΟΝ ΔΡΟΜΟ ΣΤΗΝ ΚΑΤΟΙΚΙΑ
(ΕΙΤΕ ΜΕΣΑ ΑΠΟ ΔΗΜΟΣΙΟ ΕΙΤΕ ΜΕΣΑ ΑΠΟ ΙΔΙΟΤΙΚΟ ΔΡΟΜΟ)
- (Β) ΠΡΟΣΒΑΣΗ ΣΤΗΝ ΚΑΤΟΙΚΙΑ ΜΕΣΩ ΤΗΣ ΑΥΛΗΣ
(ΕΙΤΕ ΜΕΣΑ ΑΠΟ ΔΗΜΟΣΙΟ ΕΙΤΕ ΜΕΣΑ ΑΠΟ ΙΔΙΟΤΙΚΟ ΔΡΟΜΟ)
- (Γ) ΕΙΤΕ ΑΠΕΥΘΕΙΑΣ ΠΡΟΣΒΑΣΗ ΕΙΤΕ ΠΡΟΣΒΑΣΗ ΜΕΣΩ ΑΥΛΗΣ
- (Δ) ΠΡΟΣΒΑΣΗ ΣΤΗΝ ΚΑΤΟΙΚΙΑ ΜΕΣΩ ΤΟΥ ΗΛΙΑΚΟΥ
- (Ε) ΠΡΟΣΒΑΣΗ ΣΤΗΝ ΟΙΚΙΑ ΜΕΣΑ ΑΠΟ ΣΤΕΝΟ ΔΡΟΜΑΚΙ

ΚΑΤΗΓΟΡΙΑ Δ: ΠΡΟΣΒΑΣΗ ΣΤΗΝ ΚΑΤΟΙΚΙΑ
ΜΕΣΩ ΕΝΟΣ ΗΛΙΑΚΟΥ

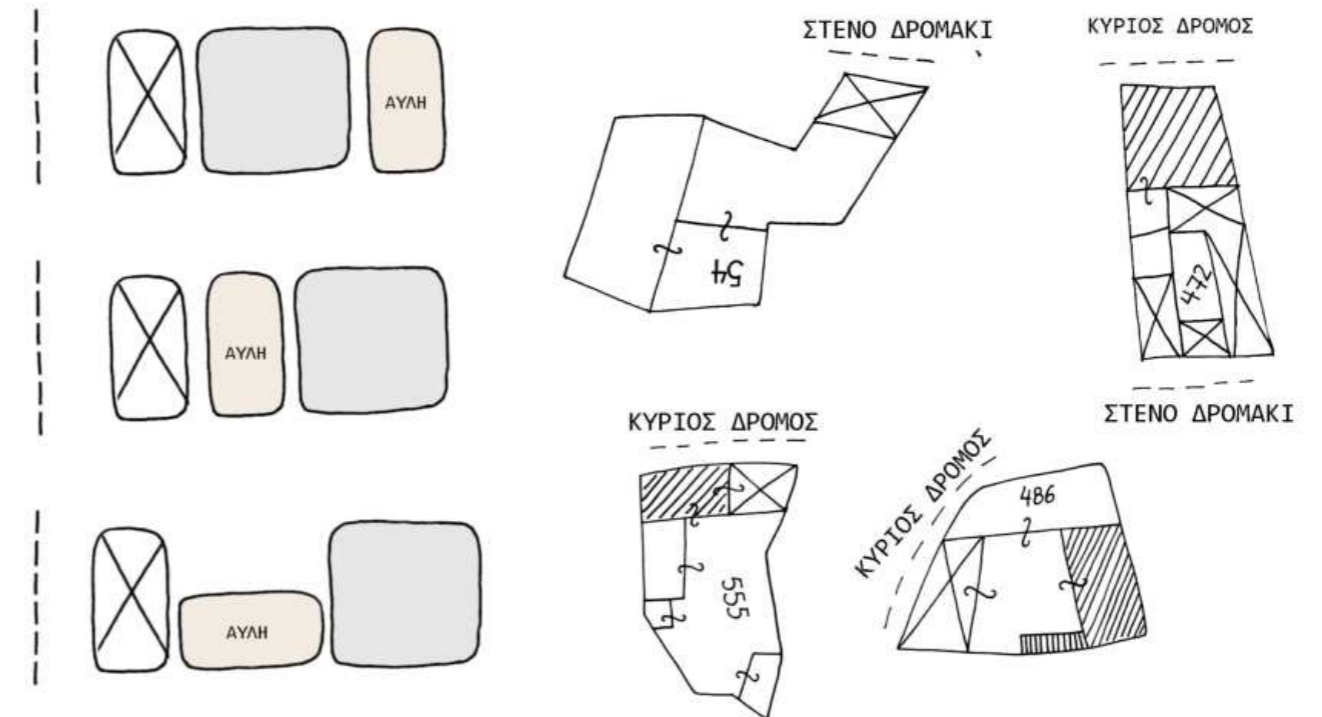

ΚΑΤΗΓΟΡΙΑ Ε: ΠΡΟΣΒΑΣΗ ΣΤΗΝ ΚΑΤΟΙΚΙΑ ΜΕΣΑ ΑΠΟ
ΣΤΕΝΟ ΔΡΟΜΑΚΙ

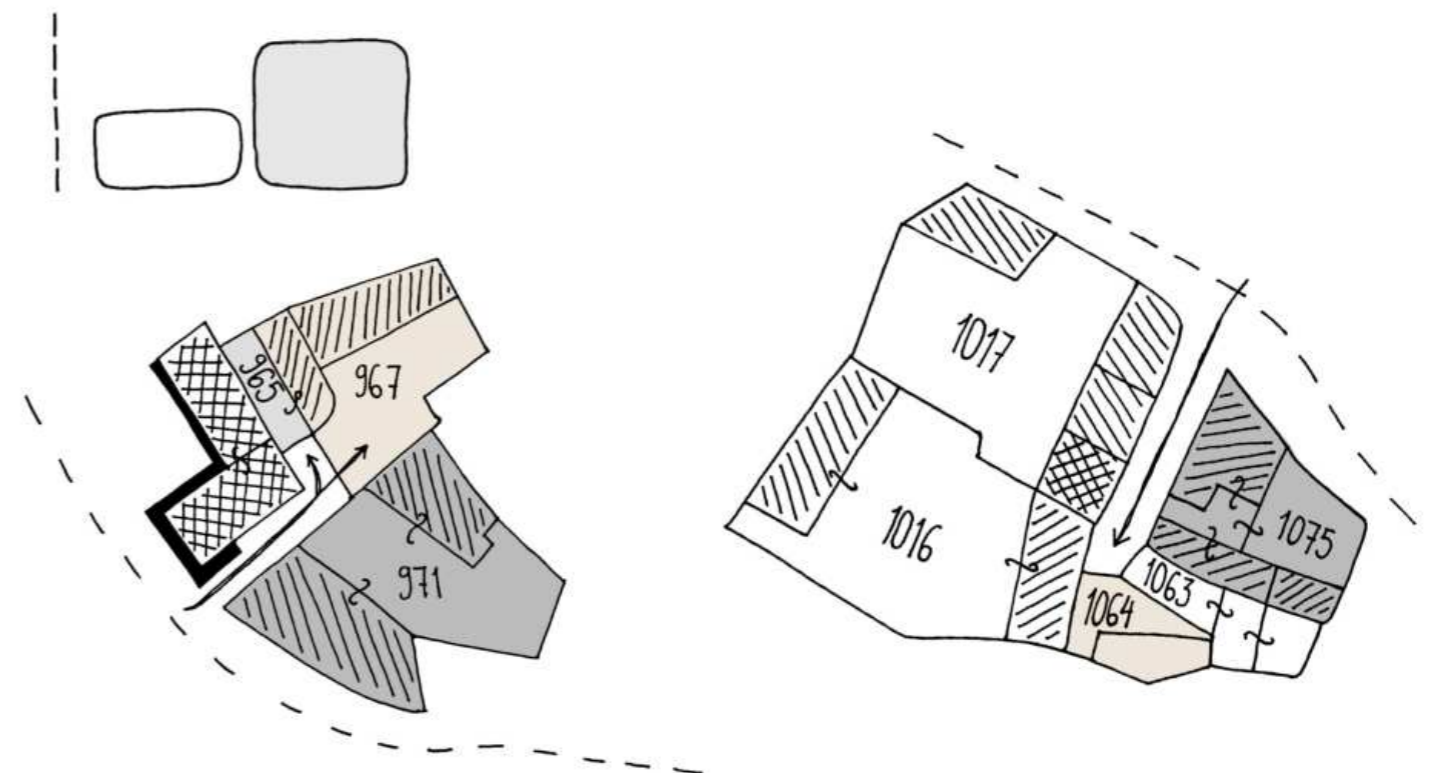



ΠΡΟΣΒΑΣΗ ΣΤΗΝ ΑΥΛΗ ΜΕΣΑ ΑΠΟ ΔΡΟΜΑΚΙ
 ΣΤΗΝ ΠΕΡΙΟΧΗ ΠΑΡΑΤΗΡΗΘΗΚΑΝ ΠΟΛΛΕΣ ΚΑΤΟΙΚΙΕΣ ΠΟΥ ΕΧΟΥΝ ΩΣ ΠΡΟΣΒΣΗ ΤΑ ΣΤΕΝΑ ΑΥΤΑ ΔΡΟΜΑΚΙΑ ΑΛΛΑ ΕΙΝΑΙ ΠΙΟ ΔΗΜΟΣΙΑ ΕΧΟΝΤΑΣ ΕΛΕΥΘΕΡΟ ΤΟ ΟΡΙΟ ΤΗΣ ΑΥΛΗΣ ΠΡΟΣ ΤΟΝ ΚΥΡΙΟ ΔΡΟΜΟ ΚΑΙ ΑΛΛΑ ΠΙΟ ΣΤΕΝΑ ΚΑΙ ΙΔΙΟΤΙΚΑ ΜΕ ΠΙΟ ΜΙΚΡΕΣ ΕΙΣΟΔΟΥΣ ΚΑΙ ΜΕΓΑΛΥΤΕΡΗ ΑΠΟΣΤΑΣΗ ΜΕΧΡΙ ΝΑ ΦΤΑΣΕΙ ΚΑΠΟΙΟΣ ΣΤΟ ΕΣΣΩΤΕΡΙΚΟ



ΠΡΟΣΒΒΑΣΗ ΣΕ ΑΥΛΗ ΜΕΣΩ ΤΗΣ ΣΚΑΛΑΣ
 ΑΛΛΟΤΕ ΜΕΓΑΛΥΤΕΡΕΣ ΚΑΙ ΑΛΛΟΤΕ ΜΙΚΡΟΤΕΡΕΣ ΥΨΟΜΕΤΡΙΚΕΣ ΔΙΑΦΟΡΕΣ ΓΙΝΟΝΤΑΙ ΑΑΝΤΙΛΥΠΤΕΣ ΜΕΣΑ ΑΠΟ ΕΝΑ ΠΕΡΙΠΑΤΟ ΣΤΟΧΩΡΙΟ, ΓΙΑ ΑΥΤΟ ΚΑΙ ΚΑΠΟΙΕΣ ΚΑΤΟΙΚΙΕΣ ΧΡΕΙΑΖΟΝΤΑΙ ΜΙΑ ΣΚΑΛΑ ΩΣ ΜΕΤΑΒΑΤΙΚΟ ΜΕΣΩ ΓΙΑ ΝΑ ΕΙΣΧΟΡΙΣΟΥΝ ΣΤΗΝ ΚΑΤΟΙΚΙΑ



ΠΡΟΣΒΑΣΕΙΣ ΣΤΟ ΤΕΜΑΧΙΟ - ΑΥΛΕΣ

ΜΕΣΑ ΑΠΟ ΤΟΝ ΧΑΡΤΗ ΔΙΑΦΕΝΟΝΤΑΙ ΟΙ ΔΙΑΦΟΡΕΤΙΚΕΣ ΠΕΡΙΠΤΩΣΕΙΣ ΠΟΥ ΜΠΟΡΕΙ ΚΑΠΟΙΟΣ ΝΑ ΜΕΤΑΒΕΙ ΣΤΟ ΤΕΜΑΧΙΟ.

ΣΥΧΝΟΤΕΡΑ ΠΑΡΑΤΗΡΟΥΝΤΑΙ ΟΙ ΑΥΛΕΣ ΜΕΣΑ ΑΠΟ ΙΔΙΟΤΙΚΑ ΔΡΟΜΑΚΙΑ ΑΛΛΑ ΚΑΙ ΜΕΣΩ ΣΚΑΛΑΣ.

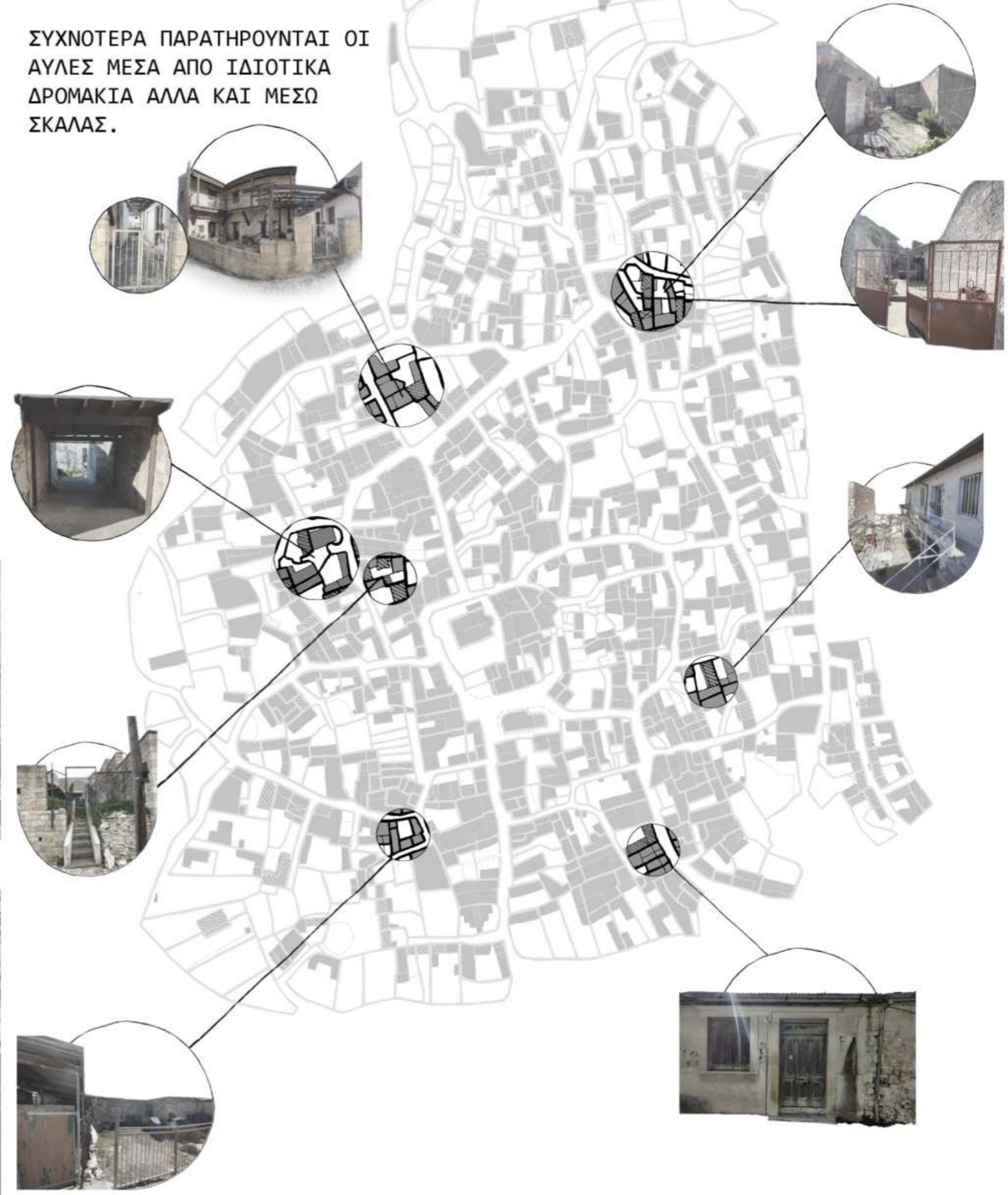

ΠΡΟΣΒΑΣΕΙΣ ΣΤΟ ΤΕΜΑΧΙΟ - ΑΥΛΕΣ

Η ΣΥΓΚΕΚΡΙΜΕΝΗ ΚΑΤΟΙΚΙΑ ΑΝΟΙΚΕΙ ΣΤΗΝ ΤΥΠΟΛΟΓΙΑ (Β) ΚΑΤΟΙΚΙΑ ΣΕ ΣΧΗΜΑ Γ ΚΑΙ ΕΧΕΙ ΔΕΥΤΕΡΟ ΕΠΙΠΕΔΟ ΣΕ ΕΝΑ ΜΕΡΟΣ ΤΟΥ ΙΣΟΓΕΙΟΥ. ΕΧΕΙ ΜΙΑ ΜΙΚΡΟΥ ΜΕΓΕΘΟΥΣ ΑΥΛΗ ΣΤΟ ΚΕΝΤΡΟ ΠΟΥ ΧΡΗΣΙΜΟΠΟΙΕΙΤΑΙ ΠΕΡΙΣΣΟΤΕΡΟ ΓΙΑ ΔΙΑΚΙΝΗΣΗ ΚΑΙ ΗΛΙΑΚΟ ΠΟΥ ΕΦΑΠΤΕΤΑΙ ΜΕ ΤΗΝ ΚΥΡΙΑ ΕΙΣΟΔΟ.

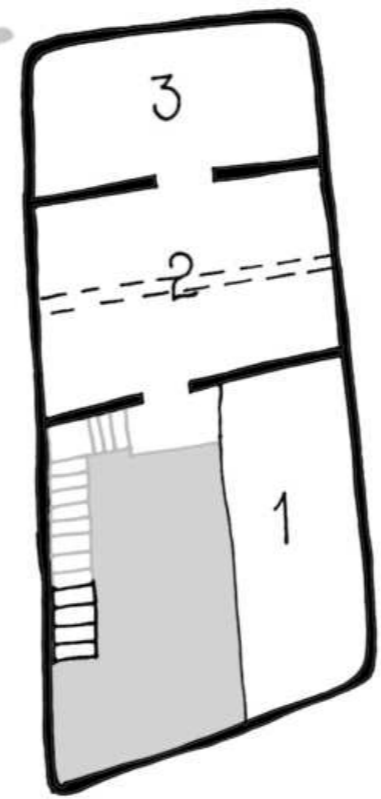
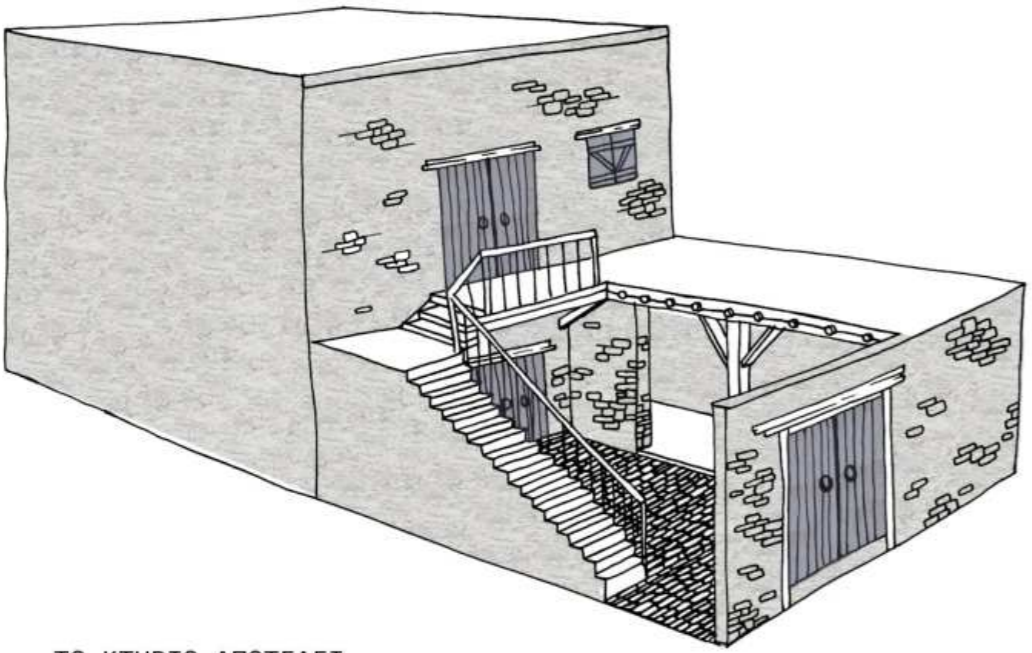

1 ΒΟΗΘΗΤΙΚΟΣ ΧΩΡΟΣ-ΗΛΙΑΚΟΣ Ο ΠΡΩΤΟΣ ΧΩΡΟΣ ΒΡΙΣΚΕΤΑΙ ΣΤΟΝ ΕΞΩΤΕΡΙΚΟ ΧΩΡΟ. ΕΙΝΑΙ Ο ΧΩΡΟΣ ΟΠΟΥ ΕΒΑΖΑΝ ΤΑ ΕΡΓΑΛΕΙΑ ΤΟΥΣ Η ΚΑΙ ΤΑ ΖΩΑ ΤΟΥΣ.

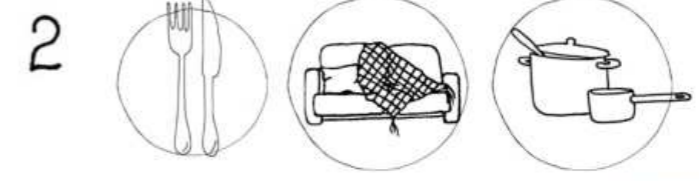

ΚΟΥΖΙΝΑ-ΤΡΑΠΕΖΑΡΙΑ-ΚΑΘΙΣΤΙΚΟ Ο ΔΕΥΤΕΡΟΣ ΧΩΡΟΣ ΕΙΝΑΙ ΔΙΧΩΡΟΣ ΚΑΙ ΧΩΡΙΖΕΤΑΙ 4 ΧΩΡΟΥΣ, ΣΤΗΝ ΚΟΥΖΙΝΑ ΚΑΙ ΤΟ "ΜΑΪΡΚΟ" ΚΑΙ ΣΤΟ ΚΑΘΙΣΤΙΚΟ ΚΑΙ ΤΟ ΧΩΡΟ ΜΕ ΤΟ ΤΖΑΚΙ.



ΤΟ ΚΤΗΡΙΟ ΑΠΟΤΕΛΕΙ ΤΟ ΛΑΟΓΡΑΦΙΚΟ ΜΟΥΣΕΙΟ ΤΟΥ ΧΩΡΙΟΥ ΤΟ ΟΠΟΙΟ ΑΝΑΠΑΡΙΣΤΑ ΤΟ ΣΠΙΤΙ ΣΕ ΠΑΛΑΙΟΤΗΡΗ ΜΟΡΦΗ ΚΑΙ ΤΟΥΣ ΧΩΡΟΥΣ ΣΤΟ ΕΣΩΤΕΡΙΚΟ

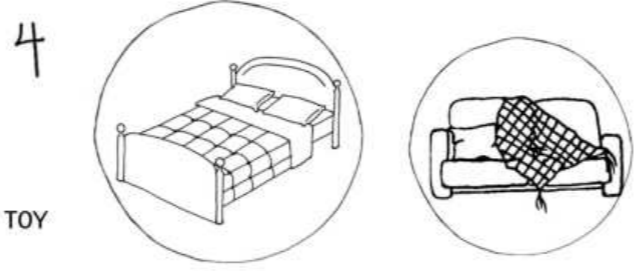

ΤΟ ΤΕΤΑΡΤΟ ΔΩΜΑΤΙΟ ΑΠΟΤΕΛΕΙ ΤΟ ΧΩΡΟ ΤΗΣ ΚΡΕΒΑΤΟΚΑΜΑΡΑΣ ΤΟΥ ΖΕΥΓΑΡΙΟΥ ΚΑΘΩΣ ΕΠΙΣΗΣ ΕΝΑ ΜΙΚΡΟ ΚΑΘΙΣΤΙΚΟ ΚΑΙ ΕΙΔΗ ΑΠΑΣΧΟΛΗΣΗΣ ΤΙ ΔΗΜΙΟΥΡΓΙΑ ΥΦΑΣΜΑΤΟΣ

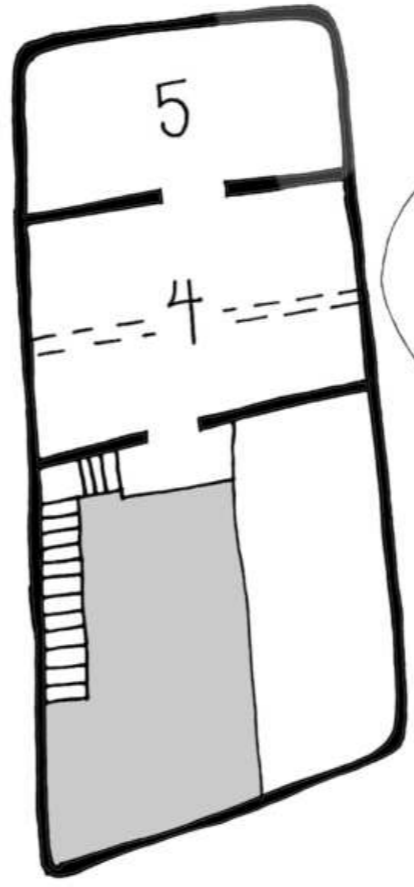

3 ΤΟ ΤΡΙΤΟ ΔΩΜΑΤΙΟ ΤΟ ΟΠΟΙΟ ΕΧΕΙ ΚΑΙ ΜΙΚΡΟΤΕΡΟ ΥΨΟΣ ΑΠΟΤΕΛΕΙ ΤΟ "ΤΖΕΛΛΑΡΙ" ΣΑΝ ΑΠΟΘΗΚΕΥΤΙΚΟ ΧΩΡΟ ΓΙΑ ΤΑ ΤΡΟΦΗΜΑ ΑΛΛΑ ΚΑΙ ΣΥΧΝΑ ΠΑΡΑΤΗΡΕΙΤΑΙ ΝΑ ΥΠΑΡΧΕΙ ΧΩΡΟΣ ΣΤΟΝ ΟΠΟΙΟ ΠΑΡΑΣΚΕΥΑΖΑΝ ΤΟ ΚΡΑΣΙ



5 ΣΤΟ ΜΙΚΡΟΤΕΡΟ ΧΩΡΟ ΥΠΗΡΧΑΝ ΤΑ ΔΩΜΑΤΙΑ ΤΩΝ ΠΑΙΔΙΩΝ ΜΑΖΙ ΜΕ ΕΝΑ ΜΙΚΡΟ ΤΖΑΚΙ

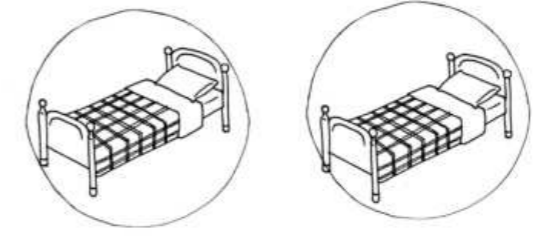



ΑΡΣΟΣ

ΜΟΡΦΟΛΟΓΙΚΑ ΚΑΙ
ΚΑΤΑΣΚΕΥΑΣΤΙΚΑ ΣΤΟΙΧΕΙΑ

ΚΑΤΕΡΙΝΑ ΓΡΗΓΟΡΙΟΥ

ΧΑΡΤΗΣ ΣΧΕΣΕΙΣ ΟΨΕΩΝ - ΔΡΟΜΩΝ

Στον υφιστάμενο χάρτι υποδικνίεται η σχέση των όψεων των κατοικιών του χωριού του Άρσου με τον δρόμο που εφάπτονται. Λόγο της υψομετρικής διαφοράς της περιοχής οι όψεις των κτηρίων είναι μονόροφες είτε δύοροφες, ενώ ένα κτίριο μπορεί να έχει μια όψη μονόροφη ενώ στην άλλη να είναι δύοροφη.

Όπως φαίνεται και στον χάρτη παρατηρήται μια ελαφριά ανάπτυξη στην ποσότητα των δύοροφων κτηρίων.

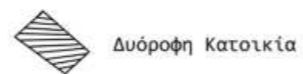
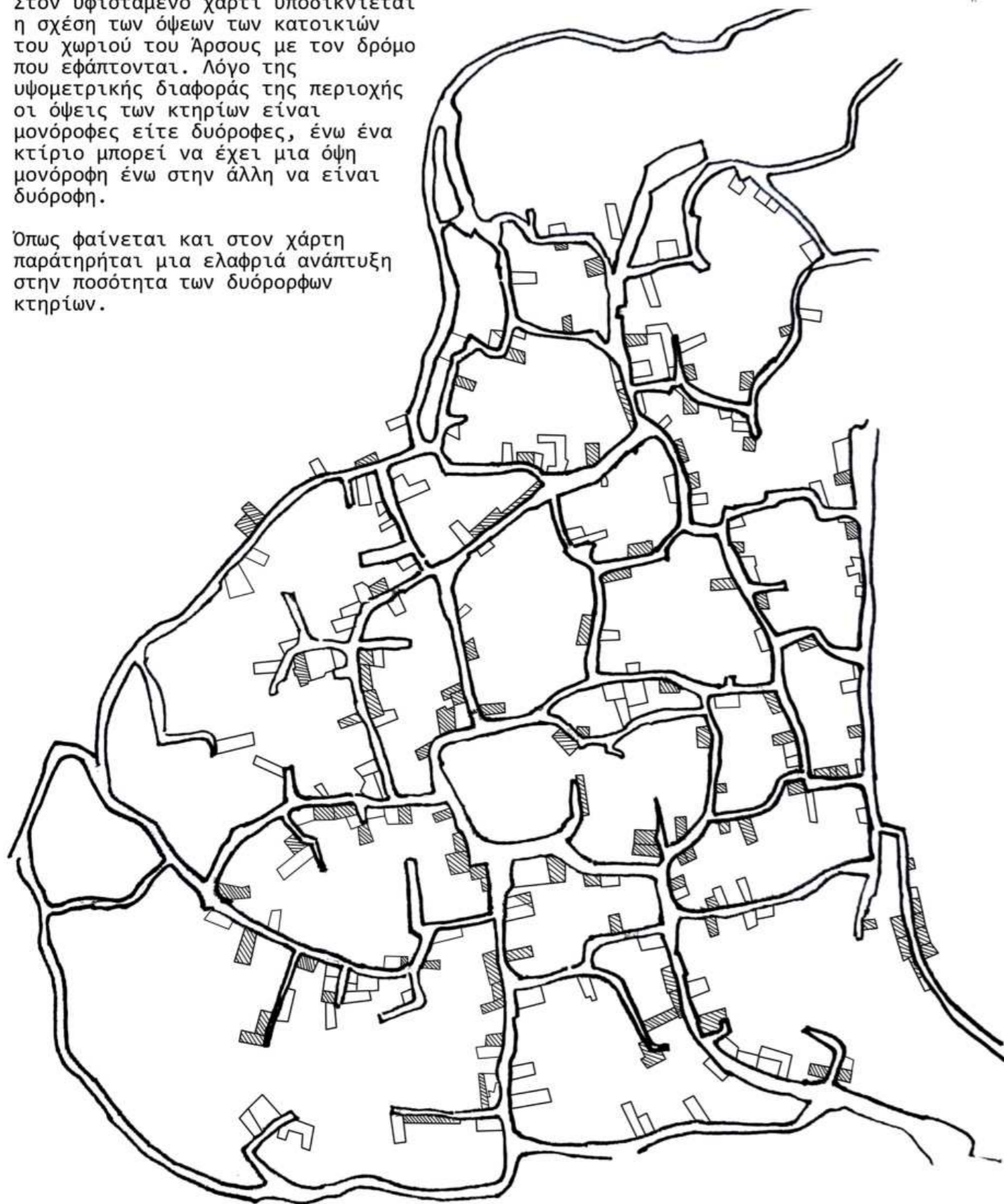

Δυόροφη Κατοικία



Μονόροφη Κατοικία



ΥΨΟΜΕΤΡΙΚΗ ΔΙΑΦΟΡΑ ΤΟΜΗ

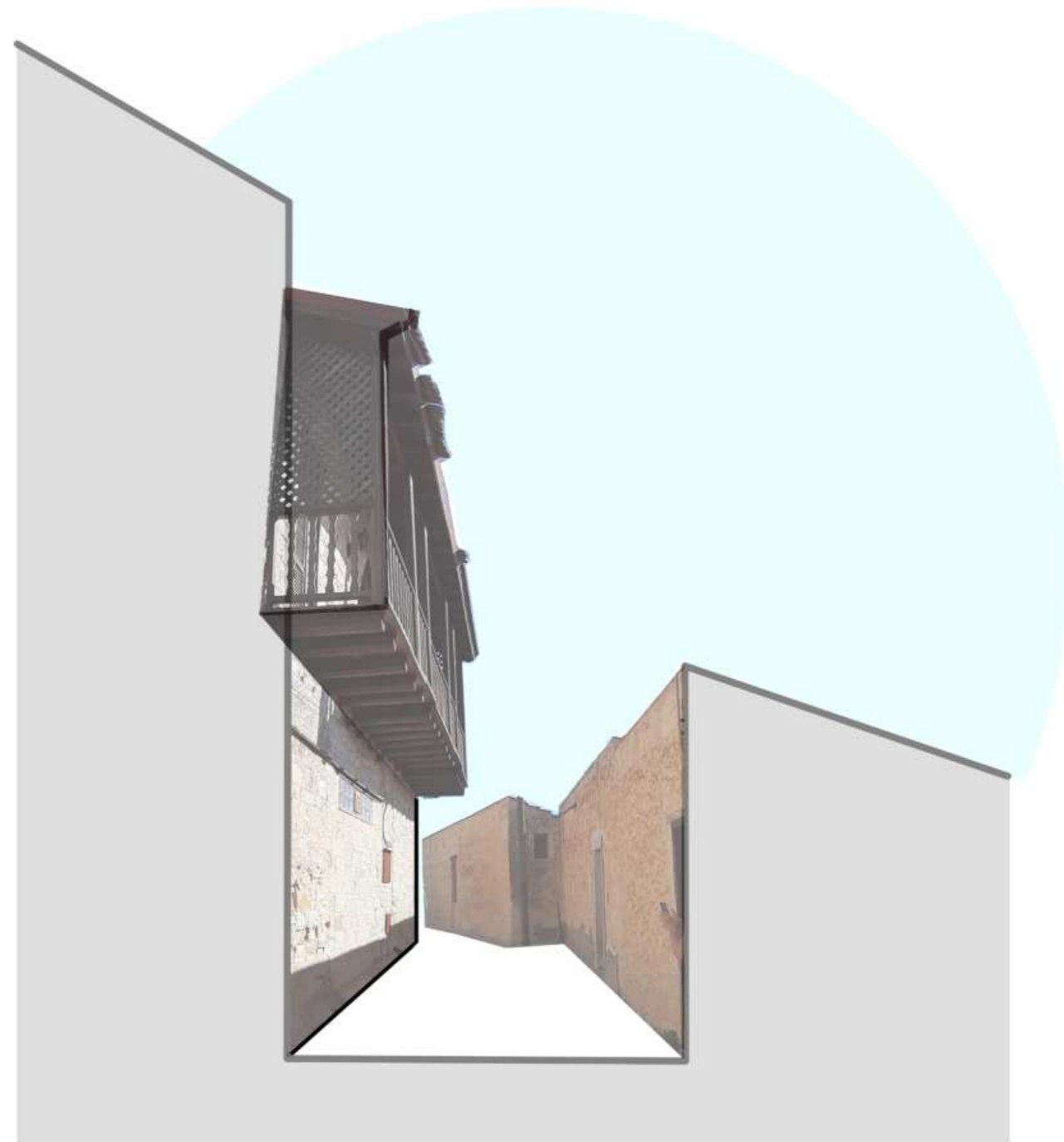

Μέσα απο την υψομετρική διαφορά που υπάρχει απο το κέντρο προς την ανατολική πλευρά του χωριού, εμφανίζεται μια αντίθεση στις προσόψεις που βλέπουν η μία την άλλη.

Κάνοντας μία τομή σε ένα δρομάκι γίνεται αντιληπτή αυτή η διαφορά που υπάρχει όταν απο την μια πλευρά εμφανίζεται μια μονόροφη όψη ενώ απο την άλλη μια δύοροφη.





Όψη διόροφων κτησμάτων



Όψη μονόροφων κτησμάτων

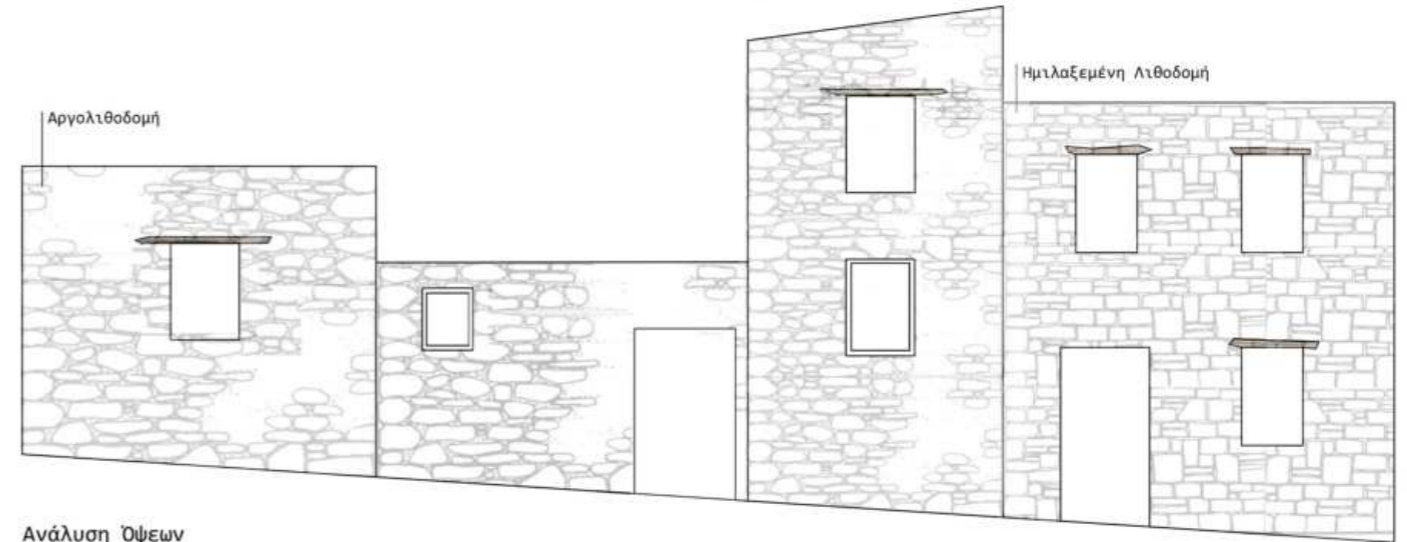

Ανάλυση Όψεων



Σχέσεις ανοιγμάτων με κένο πλήρες

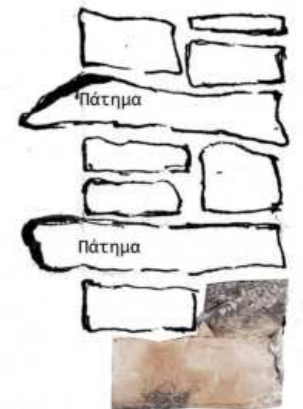
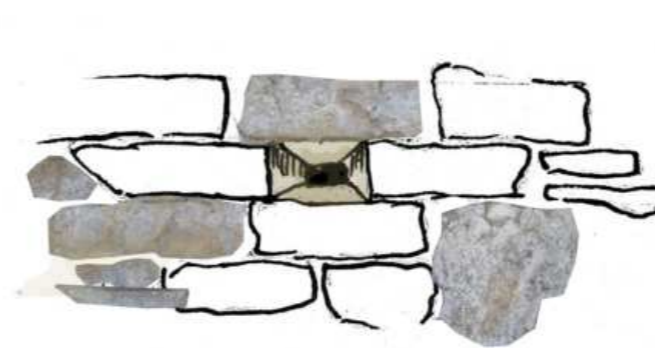
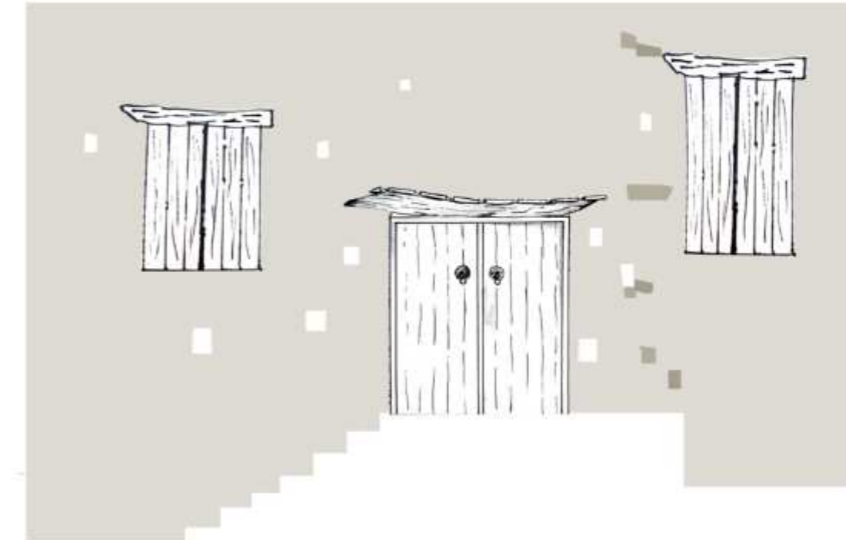
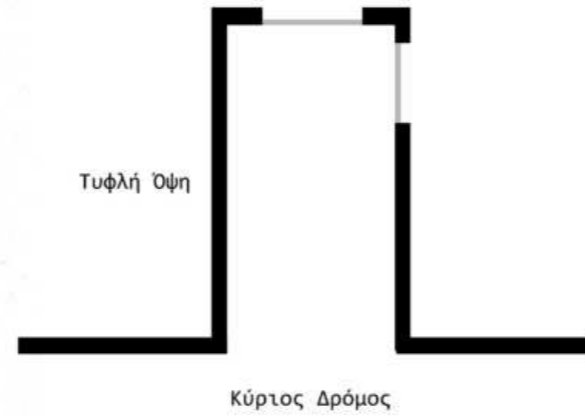
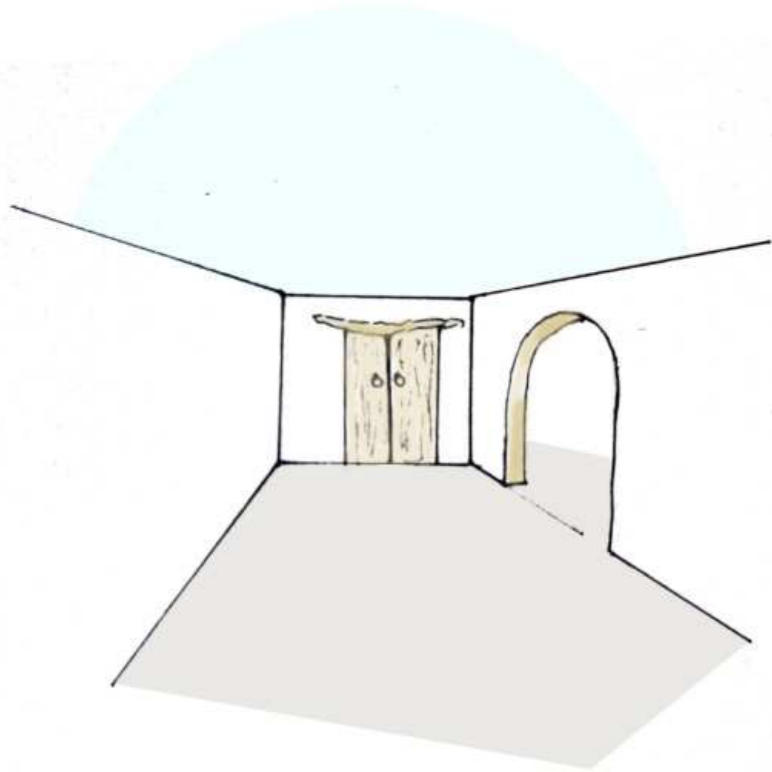

Σε πολλές όψεις κτισμάτων φαίνονται τα μικρά κενά των κουφωμάτων. Στις όψεις τα μόνο στοιχεία που παρατηρούνται είναι τα κουφώματα, οι σκάλες και τα μπαλκόνια. Παρατηρούνται επίσης κάποιες μικρές προεξοχές που αποτελούν κατασκευαστικά στοιχεία και που εξυπηρετούν ως στηρίγματα κατά τη διάρκεια ανέγερσης της οικοδομής και της ανάπτυξης καθ' ύψος.



Σανιδωτή θύρα με ημικυκλική απόληξη (φεγγίτη με σιδεριά) και περιθύρωμα από πελεκητή πέτρα



Σανιδωτή θύρα με περιθύρωμα από τουβλάκι



Νταμπλαδωτή θύρα με φεγγίτη και περιθύρωμα από πελεκητή πέτρα



Σανιδωτή θύρα με φεγγίτη

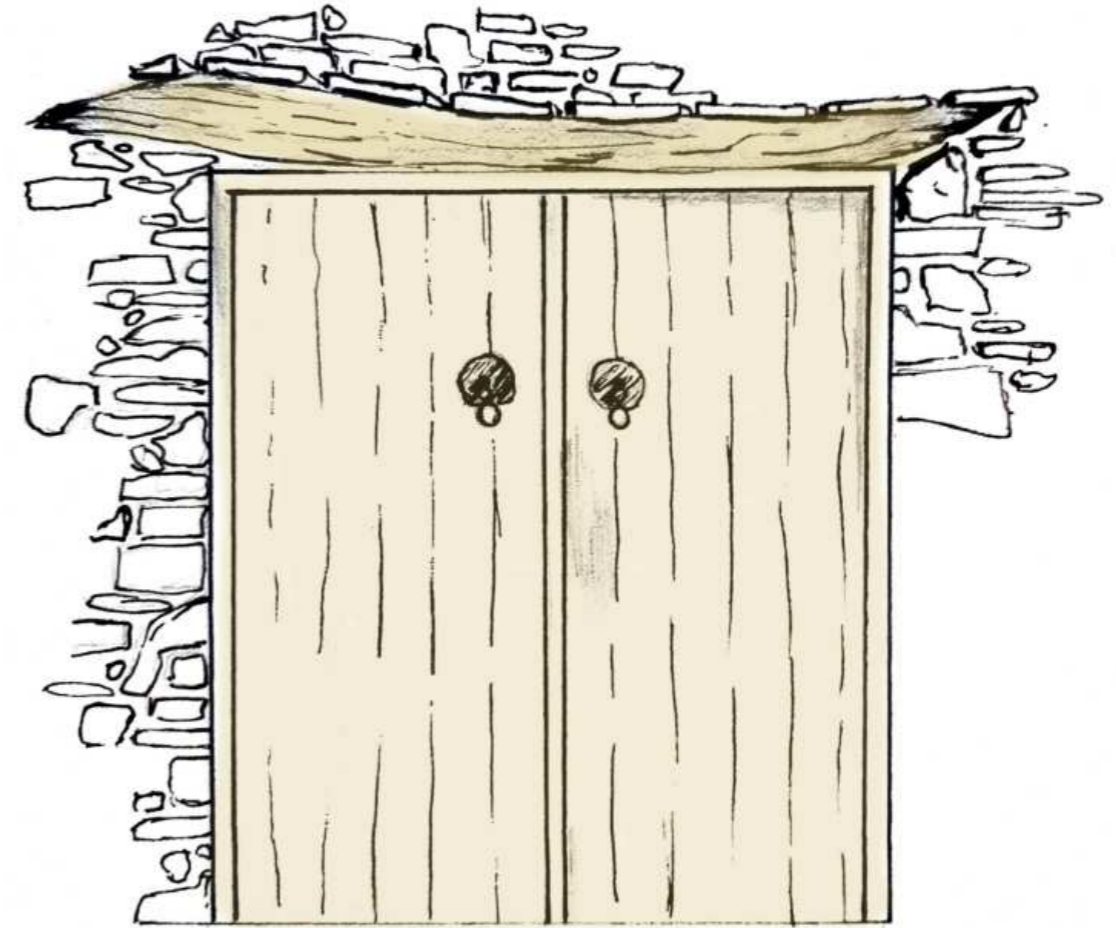

Περπατώντας στο χωριό, μπορεί κανείς να κατανοήσει βασικά χαρακτηριστικά των όψεων των κτησμάτων, όπου επικρατούν γενικά οι σανιδωτές θύρες χωρίς φεγγίτη. Η πιο κύρια μορφή πόρτας που υπάρχει στο χωριό είναι η απλή ξύλινη μορφή.

Στην μορφή αυτή, τα κατακόρυφα σανίδια στηρίζονται σε οριζόντιους ζυγούς στο πίσω μέρος πάνω στους οποίους καρφώνονται. Στο άνω μέρος διακρίνεται το ξύλινο ανώφλι το οποίο είναι δομικά απαραίτητο για τη γεφύρωση του ανοίγματος.

Επίσης ορατό είναι στην όψη και το υποστηρικτικό ξύλο πάνω από την πόρτα το οποίο ενφάνιζε και στα ανοίγματα των παραθύρων.



ΠΑΡΑΘΥΡΑ
ΑΡΣΕΡΕΣ



Μικρό σε κλίμακα, η αρσέρα αποτελεί μία κατηγορία ανοιγμάτων μέσα στην μορφολογία του χωριού. Ορίζεται σαν μικρό άνοιγμα σε υψηλό σημείο της οικοδομής.

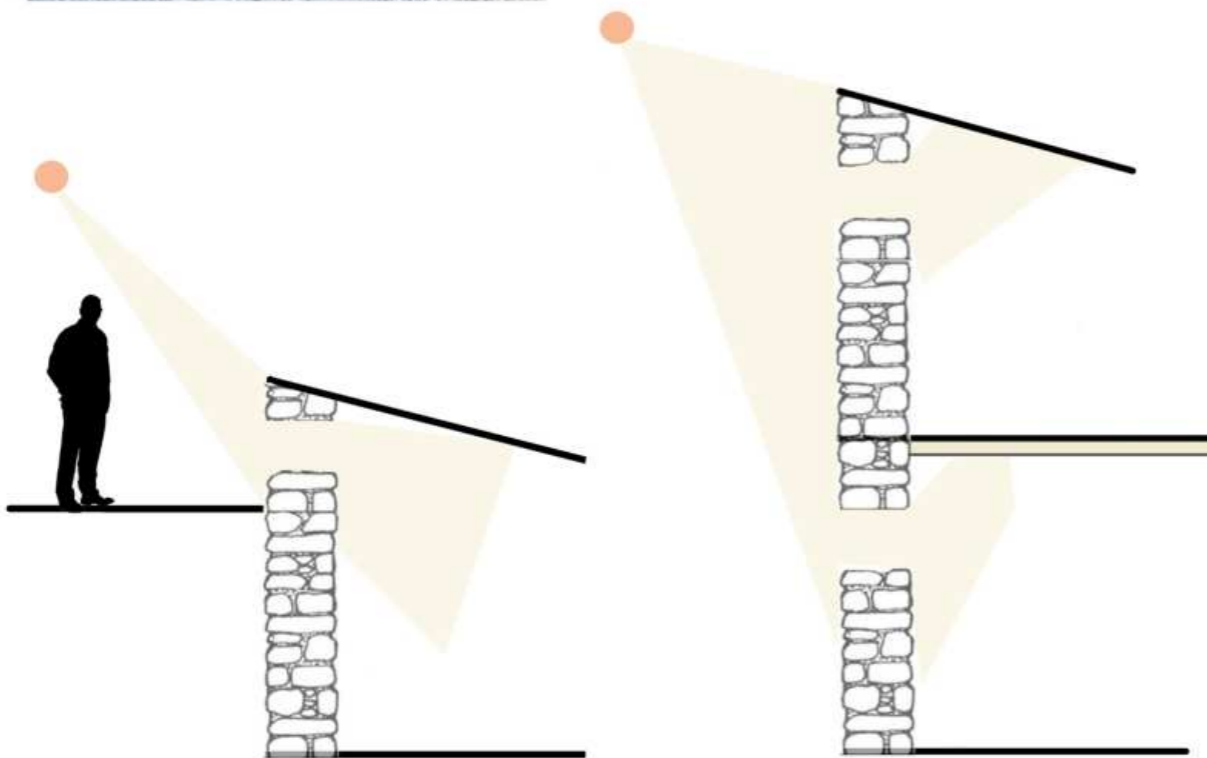

ΜΠΑΛΚΟΝΙΑ

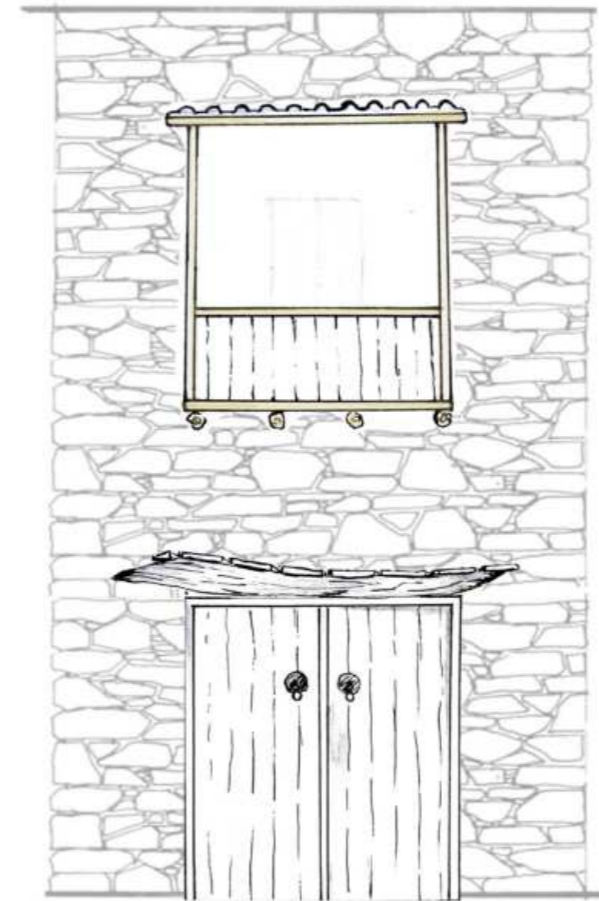

Στις όψεις των δύοροφων κτησμάτων, κυρίως στοιχείο επίσης είναι και οι εξώστες (μπαλκόνια).

Οι εξώστες που εμφανίζονται είναι κυρίως ξύλινα στοιχεία και οποία έχουν μήκος 1 με 1,5 μέτρο τα μικρότερα, 2 με 2,5 μέτρα τα πιο μεγάλα ενώ που σε κάποιες περιπτώσεις είναι στεγασμένοι. .



ΜΠΑΛΚΟΝΙΑ
ΚΑΤΑΣΚΕΥΑΣΤΗΚΑ ΣΤΟΙΧΕΙΑ

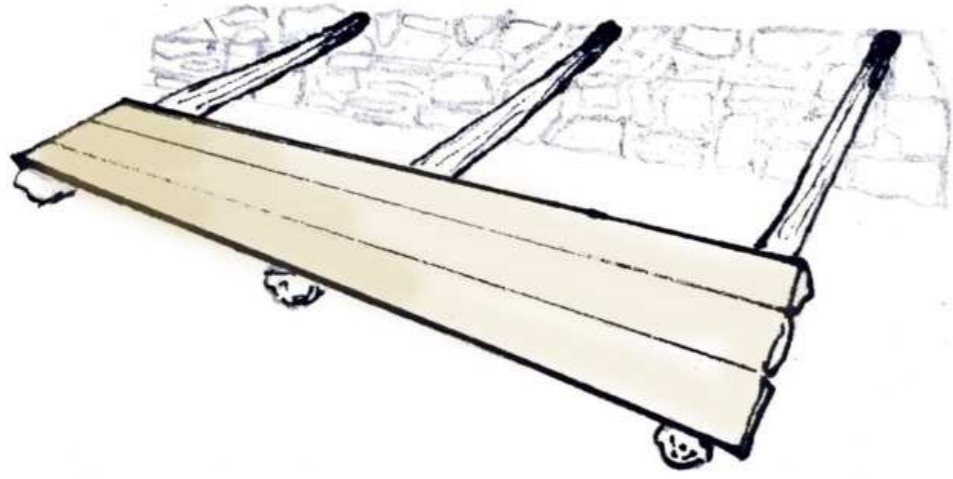

1 m.

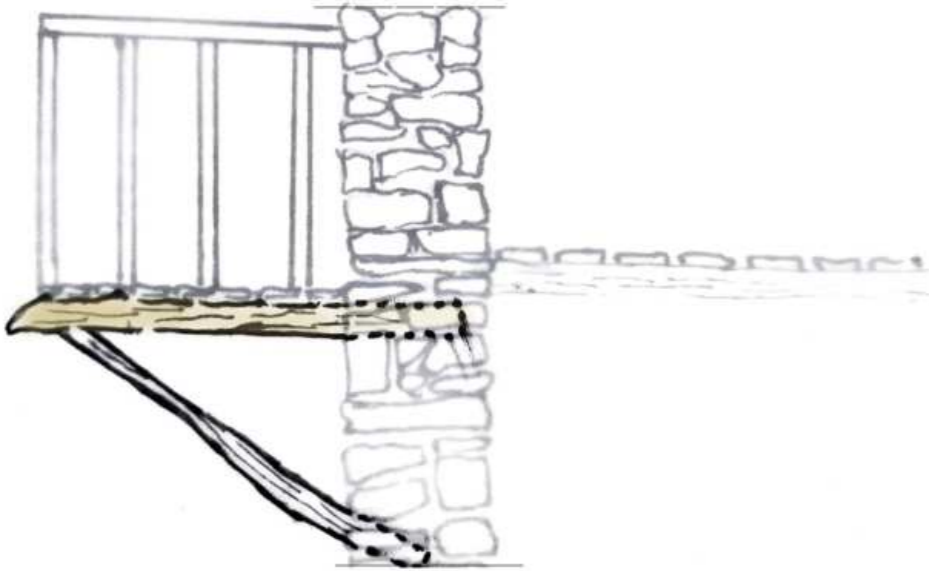

0.70-1 m.

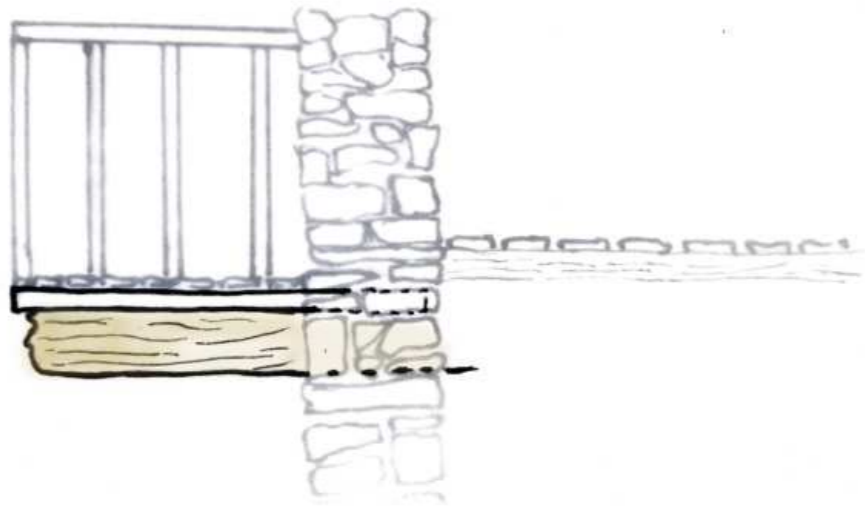

ΧΑΡΑΚΤΗΡΙΣΤΙΚΑ ΟΨΕΩΝ
ΒΟΛΙΤΖΙΑ - ΚΟΛΩΝΕΣ

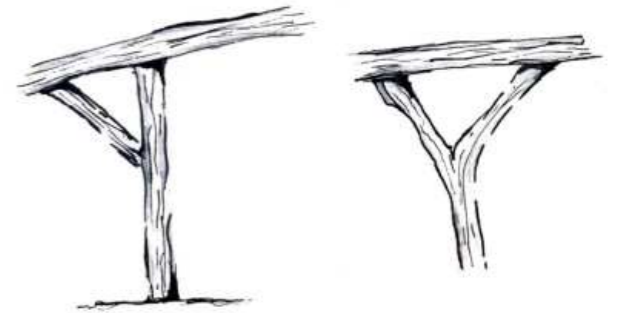
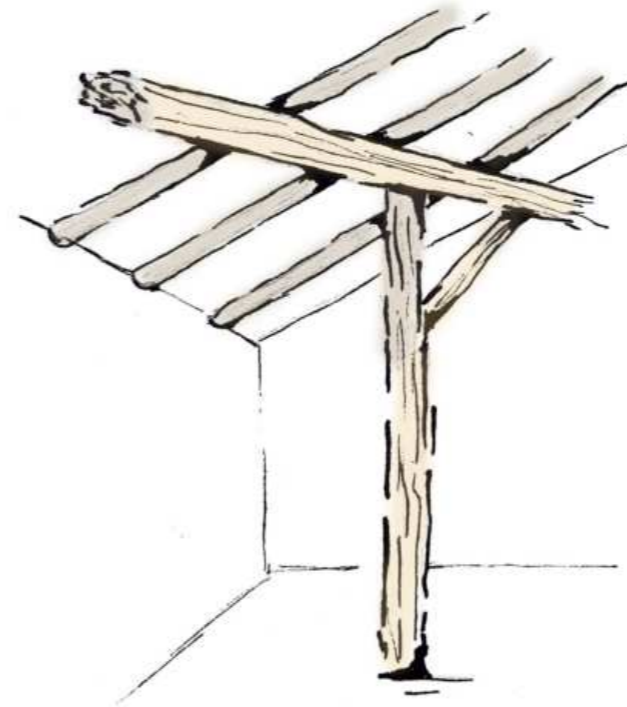
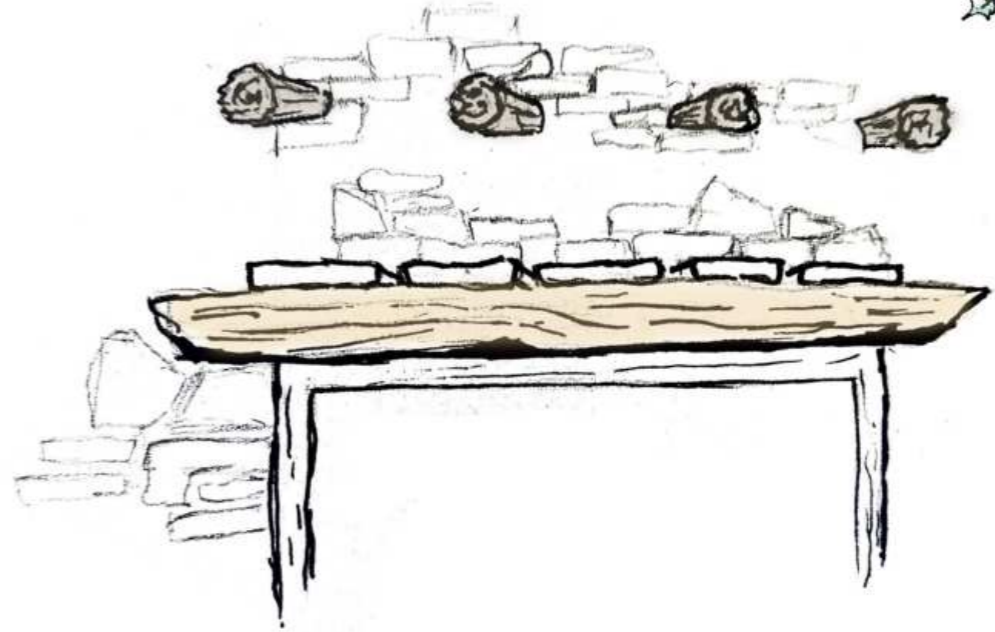

Επένδυση στέγης με καλάμια



Εσωτερική ανάλυση
κατασκευαστικών στοιχείων



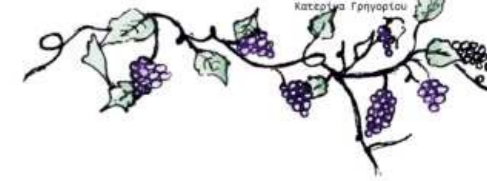

ΚΕΙΜΕΝΟ ΣΥΜΠΕΡΑΣΜΑ

Το Άρσοις ως ένα από τα κρασοχώρια της Κύπρου, χαρακτηρίζεται σαν ένα αρχοντικό χωριό λόγω και της εξέλιξης που είχε μέσα από τα χρόνια. Μπορεί κανείς εύκολα να κατανοήσει τον πλούσιο χαρακτήρα του χωριού κάνοντας μια ανάγνωση στα μορφολογικά χαρακτηριστικά των όψεων αλλά και τα κατασκευαστικά στοιχεία.

Αναλύοντας αρχικά το χωριό σε μια πιο μεγάλη κλίμακα, στον χάρτη τίθεται η σχέση των κτισμάτων με τον δρόμο και την διαφορά ύψους στην προβολή των όψεων. Διώροφα κτίρια παρατηρούνται να βρίσκονται αναπτυγμένα από το κέντρο μέχρι την ανατολική πλευρά του Άρσοις όπου είναι και αισθητή η υψομετρική διαφορά του λόφου. Από αυτή την υψομετρική διαφορά, επηρεάζεται η σχέση των όψεων των κτιρίων που βρίσκονται απέναντι το ένα στο άλλο. Βασική σχέση, ξεκινώντας από το πιο ψηλό σημείο (ανατολικά), το κτίσμα είναι διώροφο ενώ αντικατοπτρίζει μια μονώροφη όψη που είτε αυτή είναι ενός ή δύο ορόφων.

Ως απόρροια αυτής της παρατήρησης, είναι ο διαχωρισμός των όψεων σε δύο κατηγορίες: των διώροφων και των μονώροφων κτιρίων, όπου αναγνωρίζονται οι διαφορές μεταξύ τους. Κυρίαρχη κατηγορία στο χωριό, είναι η διώροφη όψη που φανερώνεται σε σχέση με τον δρόμο και εμπεριέχει ασύμμετρα ανοίγματα. Τα ανοίγματα των όψεων αυτής της κατηγορίας, ρόλο έχουν κύριας πόρτας εισόδου, παραθύρων και μπαλκονιών. Μόνη συμμετρική διαμόρφωση σε μερικές περιπτώσεις, είναι η τοποθέτηση στον ίδιο άξονα τη κύρια είσοδος του κτιρίου με το μπαλκόνι του επάνω ορόφου. Από την άλλη πλευρά η σχέση του κενού πλήρες μεταξύ των ανοιγμάτων των μονώροφων όψεων, τα ανοίγματα που φαίνονται να τις χαρακτηρίζουν είναι η κύρια είσοδος και τα παράθυρα που σε κάποιες περιπτώσεις εμφανίζονται οι αρσέρες.

Επιπρόσθετα, ενδιαφέρον παρατήρηση στο χωριό είναι η ανάλυση της προβολής των αδιεξόδων. Πολλά δρομάκια καταλήγουν στο βάθος τους να καταλήγουν μια κεντρική όψη εξώπορτας, στην οποία οι δύο εφαιπόμενες πλευρές της είτε έχουν τυφλή όψη είτε είναι μια επανάληψη των ανοιγμάτων πόρτας και παραθύρων. Παρόλα αυτά, υπάρχουν φορές όπου το αδιέξοδο αποτελεί από διώροφα κτίρια που στην κατακόρυφη ανάπτυξη τους εμπλουτίζονται με μπαλκόνια.

Όσο αφορά την υλικότητα της τοιχοποιίας των όψεων, ο τρόπος κατασκευής και η τοποθέτηση είναι κατά κύριο λόγο αργολιθοδομή και σε μια πιο επεξεργασμένη μορφή πέτρας, η ημιλαξευμένη λιθοδομή. Παράλληλα, στην τοιχοποιία του χωριού είναι χαρακτηριστικά τα κουφώματα που διαφαινούνται. Τα κουφώματα αυτά είχαν χρήση κατά την κατασκευή της τοιχοποιίας, για να μπορούσε το άτομο να καταφέρει την τοποθέτηση των πετρών σε πιο υψηλό επίπεδο. Για τον ίδιο λόγο χρήσης εμφανίζονται και κάποιες προεξέχοντες πέτρες στις όψεις των οικιών.

Εν συνέχεια της ανάλυσης των όψεων του χωριού, και στην ανάλυση των ανοιγμάτων σε αυτές, βασικό στοιχείο είναι η πόρτα εισόδου. Στοιχείο το οποίο μπορεί κανείς να κατανοήσει κα την χρονολογία στην οποία το κάθε κτίριο έχει δημιουργηθεί. Ποικιλία υπάρχει στην μορφή κάθε πόρτας έτσι ώστε να κάνει κάθε κτίριο διαφορετικό. Υπάρχουν πόρτες με ημικυκλικό φεγγίτη, η κύριος σανιδωτή πόρτα είτε με ανοίγματα πάνω σε αυτή είτε πιο συχνά με φεγγίτη όπως και οι νταμπλαδωτές. Όμως το συχνότερο χαρακτηριστικό των πορτών είναι ένα ξύλινο ανώφλι επάνω από την σανιδωτή πόρτα και γίνεται γνώριμο και

Στα παράθυρα υπάρχει μια ποικιλία του μεγέθους τους στις όψεις των κτηρίων, με την μικρότερη κλίμακα να είναι οι λεγόμενες αρσέρες. Οι αρσέρες λαμβάνουν μέρος στα μορφολογικά στοιχεία μονώροφων κτιρίων, σε προσόψεις, με διαφορά στα διώροφα να βρίσκονται στις πλάγιες όψεις. Η κατηγορία αυτή έχει την ευχέρεια να εξαερίζει τα δωμάτια ανάλογα με την συσχέτιση της τοποθέτησής τους.

Όσον αφορά τα ανοίγματα των μπαλκονιών, έχουν και αυτά το ξύλινο ανώφλι και είναι φτιαγμένα από ξύλινα στοιχεία. Τοποθετούνται τρία με τέσσερα βολιτζία σε μερικό πλάτος και ύψος της πέτρινης τοιχοποιίας όπου στην πρώτη περίπτωση τοποθετείται βολιτζί μεγάλης διαμέτρου. Στην δεύτερη περίπτωση, τα βολιτζία που υποστηρίζουν το μπαλκόνι έχουν λεπτή διάμετρο και ενισχύονται με ένα διαγώνια ξύλο δημιουργώντας τριγωνισμό.

Τέλος, αναφέροντας το βολιτζί καθώς ένα κατασκευαστικό στοιχείο που εμφανίζεται να χρησιμοποιείται στην παραδοσιακή αρχιτεκτονική του Άρσοις, αναγράφεται και ως μορφολογικό χαρακτηριστικό στις όψεις των ερειπωμένων και εγκαταλελειμμένων κτηρίων. Μέσα από το πέρασμα του χρόνου, μπαλκόνια και πολλές άλλες μορφές ενός κτιρίου αλλοιώνονται κάνοντας έτσι στοιχεία κατασκευής να εμφανίζονται προς τα έξω, διαβάζοντας έτσι τα πλείστα χαρακτηριστικά του χωριού.

